

COMfortel® D-XT-PS

Netzteil für Telefone und Module der D-Serie
Power supply for D series phones and modules

Betriebsanleitung	Deutsch
Instructions	English
Manual de instrucciones	Español
Οδηγίες λειτουργίας	Ελληνικά
Notice d'utilisation	Français
Istruzioni per l'uso	Italiano
Gebruikshandleiding	Nederlands
Instrukcja obsługi	Polski

Inhaltsverzeichnis / Table of Contents

Information.....	3
Deutsch.....	4
Bestimmungsgemäße Verwendung.....	4
Sicherheitshinweise.....	4
Technische Daten.....	5
Anschluss.....	5
Konformitätserklärung.....	5
English.....	6
Proper Use.....	6
Safety information.....	6
Technical Data.....	7
Connection.....	7
Declaration of conformity.....	7
Español.....	8
Uso previsto.....	8
Indicaciones de seguridad.....	8
Datos técnicos.....	9
Conexión.....	9
Declaración de conformidad.....	9
Ελληνικά.....	10
Προβλεπόμενη χρήση.....	10
Υποδείξεις ασφαλείας.....	10
Τεχνικά στοιχεία.....	11
Σύνδεση.....	11
Δήλωση συμμόρφωσης.....	11
Français.....	12
Utilisation conforme.....	12
Consignes de sécurité.....	12
Spécifications techniques.....	13
Ligne.....	13

Déclaration de conformité.....	13
Italiano.....	14
Uso previsto.....	14
Indicazioni di sicurezza.....	14
Dati tecnici.....	15
Collegamento.....	15
Dichiarazione di conformità.....	15
Nederlands.....	16
Gebruiksdoel.....	16
Veiligheidsinstructies.....	16
Technische gegevens.....	17
Aansluiting.....	17
Verklaring van overeenstemming.....	17
Polski.....	18
Użytkowanie zgodne z przeznaczeniem.....	18
Wskazówki bezpieczeństwa.....	18
Dane techniczne.....	19
Przyłącze.....	19
Deklaracja zgodności.....	19
A1: Anschluss Connection.....	20

Information

Lieferumfang | Scope of Delivery

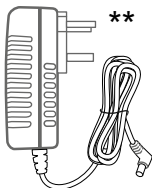
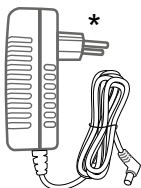

* D | A | CH | L | B | E | F | GR | I | NL | PL

** UK

Kontaktdaten | Contact Data

Hersteller/Manufacturer: Auerswald GmbH, Hordorfer Str.
36, 38162 Cremlingen, Germany

D | A | CH | L: www.auerswald.de

B | E | F | GR | I | NL | PL | UK: www.fontevo.com

Zusätzliches | Additional

Weiterführende Informationen finden Sie in den Anleitungen Ihres Telefons. | You will find more detailed information in the Instructions for your telephone.

Deutsch

Bestimmungsgemäße Verwendung

Das COMfortel D-XT-PS ist ein Netzteil zur direkten Stromversorgung von 2 bis 3 Tastenerweiterungsmodulen COMfortel D-XT20/D-XT20i oder des COMfortel D-600.

Sicherheitshinweise

Beachten Sie die folgenden Hinweise für einen sicheren und störungsfreien Betrieb des COMfortel D-XT-PS. Unsachgemäße oder nicht bestimmungsgemäße Verwendung kann z. B. zu Funktionseinschränkungen, Zerstörung des Geräts oder schlimmstenfalls zur Gefährdung von Personen bis hin zum Tod durch elektrischen Schlag führen. Zusätzliche handlungsbezogene Warnhinweise finden Sie wenn nötig in den betreffenden Kapiteln.

Lesen Sie diese Anleitung und bewahren Sie diese auf.

Sicherer Anschluss und Betrieb

Gefahr des elektrischen Schlags. Schließen Sie das Gerät nur an die dafür bestimmten und fachgerecht installierten und frei zugänglichen Anschlussdosen an. Beachten Sie die technischen Daten auf dem Typenschild und in dieser Anleitung. Beachten Sie auch die Sicherheitshinweise in der Anleitung Ihres Telefons. Beachten Sie beim Umgang mit Netzspannung und mit am Netz betriebenen Geräten die einschlägigen Vorschriften.

Gefahr des elektrischen Schlags bei Gewitter.

Lassen Sie alle Kabel innerhalb des Gebäudes verlegen (Elektrofachkraft).

Standortbedingungen

Gefahr des elektrischen Schlags. Betreiben Sie das Telefon nur in geschlossenen, trockenen Räumen.

Mögliche Schäden durch Überhitzung. Decken Sie das Gerät nicht ab.

Einsatzbegrenzung

Gefahr des elektrischen Schlags. Nehmen Sie ein beschädigtes Gerät nicht in Betrieb. Um ein bereits angeschlossenes beschädigtes Gerät zu ersetzen, lösen Sie zunächst die Sicherung der Stromversorgung

aus, bevor Sie das Gerät berühren. Entsorgen Sie ein beschädigtes Gerät.

Gefahr des elektrischen Schlags bei Gewitter.

Verzichten Sie während eines Gewitters auf das Berühren des Geräts.

Brandgefahr, mögliche Beschädigung anderer

Geräte. Das Netzteil ist nur für Geräte laut bestimmungsgemäßer Verwendung geeignet. Verwenden Sie das Netzteil nie an anderen Geräten.

Reparatur

Gefahr des elektrischen Schlags. Gerät nicht öffnen! Nur der Hersteller darf das Gerät öffnen und reparieren.

Reinigung

Gefahr des elektrischen Schlags. Reinigen Sie das Gerät nur mit einem trockenen Tuch.

Technische Daten

COMfortel D-XT-PS

Typ-Nr.	HSE-S1501500EU/...UK
Betriebsspannung	90 – 264 V AC, 47 Hz – 63 Hz
Ausgangswerte	15 V DC, 1,5 A
Gehäuse	Kunststoff, schwarz
Abmessungen	4,8 cm × 9 cm × 7,1 cm
Gewicht	160 g
Temperatur	Betrieb: 0 bis 40 °C, Lagerung: -10 bis +70 °C, nicht kondensierend
Sicherheit	CE

Anschluss

Schließen Sie das Gerät an → **A1**

Konformitätserklärung

Die Auerswald GmbH erklärt: Dieses Produkt entspricht den grundlegenden Gesundheits-, Sicherheits- und Umweltaanforderungen aller relevanten europäischen Richtlinien. Die Konformitätserklärung finden Sie unter: www.auerswald.de/de/support/produkte. Wählen Sie dort das Produkt aus. Sie können die Konformitätserklärung dann unter »Dokumentationen« herunterladen.

English

Proper Use

The COMfortel D-XT-PS is a power supply unit for providing a direct power supply for 2 or 3 COMfortel D-XT20/D-XT20i key extension modules or the COMfortel D-600.

Safety information

To ensure that you are able to use the COMfortel D-XT-PS safely and without faults, comply with the notes below. Improper use may, for example, cause functional restrictions, destruction of the device or, in a worst case scenario, personal injury. You will find any necessary additional warning notices about using the device in the relevant sections.

Read these Instructions and keep them for future reference.

Safe connection and operation

Danger of electric shock. Only connect the device to wall sockets that are designed for that purpose, have been properly installed, and are easily accessible. Take note of the technical data on the type plate and in these Instructions. Also comply with the safety Information in the Instructions for your telephone. Ensure you comply with the relevant regulations when handling supply voltage and devices attached to the mains.

Risk of electric shock during thunderstorms. Have all cables installed inside the building (by a qualified electrician).

Location characteristics

Danger of electric shock. Only operate the telephone in enclosed, dry spaces.

Possible damage due to overheating. Never cover the device.

Limitations on Use

Danger of electric shock. Never use a damaged device. If you need to replace a damaged device, disconnect the fuse on the power supply before touching that device. If a device is damaged, dispose of it.

Risk of electric shock during thunderstorms. Do not touch the device during an electrical storm.

Risk of fire, possible damage to other devices. The power supply is only suitable for devices as defined by its proper use. Never use the power supply on other devices.

Repair

Danger of electric shock. Do not open the device! Only the manufacturer is permitted to open the device and repair it.

Cleaning

Danger of electric shock. Only clean the device with a dry cloth.

Technical Data

COMfortel D-XT-PS

Type no.	HSE-S1501500EU/...UK
Operating voltage	90 – 264 V AC, 47 Hz – 63 Hz
Output values	15 V DC, 1,5 A
Casing	Black plastic
Dimensions	4.8 cm × 9 cm × 7.1 cm
Weight	160 g
Temperature	Operation: 0°C to 40°C, storage: -10°C to +70°C, non-condensing
Security	CE

Connection

Connect the device → **A1**

Declaration of conformity

Auerswald GmbH declares: This product complies with the basic health, safety and environmental requirements in all relevant European directives. The Declaration of conformity can be found at: www.auerswald.de/en/start/support/products. Select the product there. You can then download the Declaration of Conformity under "Documentations".

Español

Uso previsto

El COMfortel D-XT-PS es una fuente de alimentación directa de entre 2 y 3 extensiones de teclado COMfortel D-XT20/D-XT20i o el COMfortel D-600.

Indicaciones de seguridad

Observe las siguientes indicaciones para que el COMfortel D-XT-PS funcione con seguridad y sin fallos. Utilizar este dispositivo de manera inadecuada o con fines distintos de los previstos podría conllevar limitaciones en su funcionamiento, dejar el dispositivo inservible o, en el peor de los casos, comportar riesgos para la seguridad de las personas. Dado el caso, en los respectivos capítulos encontrará indicaciones de advertencia sobre cómo actuar.

Lea este manual y consérvelo.

Conexión y funcionamiento seguros

Peligro de descarga eléctrica. Conecte el dispositivo únicamente a las tomas de conexión previstas para ello, que han sido instaladas profesionalmente y son de libre acceso. Observe los datos técnicos que figuran en la placa de características y en este manual. Observe también las indicaciones de seguridad en el manual de su teléfono. Siga la normativa aplicable cuando trabaje con la alimentación eléctrica y con dispositivos que funcionan con esta.

Peligro de descarga eléctrica durante tormentas eléctricas. Haga que todos los cables sean instalados dentro del edificio (por un electricista calificado).

Condiciones de la ubicación

Peligro de descarga eléctrica. El teléfono solamente puede ponerse en funcionamiento en espacios cerrados y secos.

Posibles daños por sobrecalentamiento. No cubra el dispositivo.

Limitación de uso

Peligro de descarga eléctrica. No ponga en funcionamiento un dispositivo averiado o dañado. Para reemplazar un dispositivo dañado que esté conectado, desconecte en primer lugar el fusible de protección de

la instalación eléctrica antes de tocar el dispositivo. Los dispositivos dañados deben eliminarse.

Peligro de descarga eléctrica durante tormentas eléctricas. No toque el dispositivo durante una tormenta eléctrica.

Riesgo de incendio, posibles daños a otros dispositivos. La fuente de alimentación solo es apropiada para dispositivos que se utilicen de conformidad con el uso previsto. Jamás utilice la fuente de alimentación con otros aparatos.

Reparaciones

Peligro de descarga eléctrica. No abra el dispositivo! El dispositivo solo puede abrirlo y repararlo el fabricante.

Limpieza

Peligro de descarga eléctrica. El dispositivo solamente debe limpiarse con un paño seco.

Datos técnicos

COMfortel D-XT-PS

N.º de tipo	HSE-S1501500EU/...UK
Tensión de servicio	90 – 264 V AC, 47 Hz – 63 Hz
Valores de salida	15 V DC, 1,5 A
Carcasa	Plástico, negro
Dimensiones	4,8 cm × 9 cm × 7,1 cm
Peso	160 g
Temperatura	Servicio: de 0 a 40 °C, almacenamiento: de -10 a +70 °C, sin condensación
Seguridad	CE

Conexión

Conecte el dispositivo → **A1**

Declaración de conformidad

Auerswald GmbH declara que: este producto cumple los requisitos de salud, seguridad y medioambientales básicos de todas las directivas relevantes. La Declaración de conformidad puede encontrarse en: www.auerswald.de/en/start/support/products. Seleccione allí el producto. A continuación, podrá descargar la declaración de conformidad en «Documentations».

Ελληνικά

Προβλεπόμενη χρήση

Το COMfortel D-XT-PS είναι μια μονάδα τροφοδοσίας για άμεση τροφοδοσία 2 έως 3 δομοστοιχεία επέκτασης πλήκτρου COMfortel D-XT20/D-XT20i ή COMfortel D-600.

Υποδείξεις ασφαλείας

Τηρείτε τις ακόλουθες υποδείξεις για μια ασφαλή και χωρίς διαταραχές λειτουργία της COMfortel D-XT-PS. Η ακατάλληλη ή μη προβλεπόμενη χρήση μπορεί να οδηγήσει, π.χ. σε λειτουργικούς περιορισμούς, στην καταστροφή της συσκευής ή στη χειρότερη περίπτωση στη διακινδύνευση ατόμων. Πρόσθετες προειδοποιητικές υποδείξεις σχετικά με τον χειρισμό μπορείτε να βρείτε, αν είναι απαραίτητο, στα αντίστοιχα κεφάλαια.

Διαβάστε αυτές τις οδηγίες και φυλάξτε τις.

Ασφαλής σύνδεση και λειτουργία

Κίνδυνος ηλεκτροπληξίας. Συνδέετε τη συσκευής μόνο στις σχετικά προβλεπόμενες και σωστά τοποθετημένες και ελεύθερα προσβάσιμες πρίζες. Τηρείτε τα τεχνικά στοιχεία στην πινακίδα τύπου και σε αυτές τις οδηγίες. Τηρείτε, επίσης, τις υποδείξεις ασφαλείας στις οδηγίες του τηλεφώνου σας. Τηρείτε τις ισχύουσες προδιαγραφές κατά την επαφή με συσκευές υπό τάση δικτύου και με συσκευές που είναι συνδεδεμένες στο δίκτυο ρεύματος.

Κίνδυνος ηλεκτροπληξίας κατά τη διάρκεια καταιγίδων. Εγκαταστήστε όλα τα καλώδια μέσα στο κτίριο (από εξειδικευμένο ηλεκτρολόγο).

Συνθήκες τοποθεσίας

Κίνδυνος ηλεκτροπληξίας. Λειτουργείτε το τηλέφωνο μόνο σε κλειστούς, ξηρούς χώρους.

Πιθανή βλάβη λόγω υπερθέρμανσης. Μην καλύπτετε τη συσκευή.

Περιορισμοί χρήσης

Κίνδυνος ηλεκτροπληξίας. Μην θέτετε σε λειτουργία μια συσκευή που έχει υποστεί ζημιά. Για να αντικαταστήσετε μια ήδη συνδεδεμένη συσκευή που έχει υποστεί ζημιά, κατεβάστε αρχικά την ασφάλεια της τροφοδοσίας ρεύματος πριν αγγίξετε τη συσκευή. Απορρίψτε μια συσκευή που έχει υποστεί ζημιά.

Κίνδυνος ηλεκτροπληξίας κατά τη διάρκεια καταιγίδων. Αποφεύγετε κατά τη διάρκεια καταιγίδων την επαφή με τη συσκευή.

Κίνδυνος πυρκαγιάς, πιθανή ζημιά σε άλλες συσκευές. Το τροφοδοτικό είναι κατάλληλο μόνο για συσκευές σύμφωνα με την προβλεπόμενη χρήση. Μην χρησιμοποιείτε ποτέ το τροφοδοτικό με άλλες συσκευές.

Επισκευή

Κίνδυνος ηλεκτροπληξίας. Μην ανοίγετε τη συσκευή! Το άνοιγμα και η επισκευή της συσκευής επιτρέπονται μόνο από τον κατασκευαστή.

Καθαρισμός

Κίνδυνος ηλεκτροπληξίας. Καθαρίζετε τη συσκευή μόνο με στεγνό πανί.

Τεχνικά στοιχεία

COMfortel D-XT-PS

Αρ. τύπου	HSE-S1501500EU/...UK
Τάση λειτουργίας	90 – 264 V AC, 47 Hz – 63 Hz
Τιμές εξόδου	15 V DC, 1,5 A
Περιβλήμα	Πλαστικό, μαύρο
Διαστάσεις	4,8 cm × 9 cm × 7,1 cm
Βάρος	160 g
Θερμοκρασία	Λειτουργία: 0 έως 40 °C, Αποθήκευση: -10 έως +70 °C, χωρίς συμπύκνωση
Ασφάλεια	CE

Σύνδεση

Συνδέστε τη συσκευή → **A1**

Δήλωση συμμόρφωσης

Η Auerswald GmbH δηλώνει τα εξής: Αυτό το προϊόν συμμορφώνεται με τις βασικές απαιτήσεις υγείας, ασφάλειας και περιβάλλοντος όλων των σχετικών ευρωπαϊκών οδηγιών. Η Δήλωση συμμόρφωσης βρίσκεται στη διεύθυνση: www.auerswald.de/en/start/support/products. Εκεί επιλέξτε το προϊόν. Στη συνέχεια, μπορείτε να κάνετε λήψη της δήλωσης συμμόρφωσης στην ενότητα »Documentations«.

Français

Utilisation conforme

Le COMfortel D-XT-PS est un bloc d'alimentation pour l'alimentation électrique directe de 2 à 3 modules d'extension de touches COMfortel D-XT20 ou du COMfortel D-600.

Consignes de sécurité

Veuillez respecter les consignes suivantes pour un fonctionnement correct du COMfortel D-XT-PS en toute sécurité. Une utilisation inappropriée ou non conforme peut p. ex. entraîner une limitation des fonctions, la destruction de l'appareil ou, dans les cas les plus graves, la mise en danger de personnes. Si besoin, vous trouverez des mises en garde supplémentaires concernant la manipulation de l'appareil dans les chapitres correspondants.

Veuillez lire cette notice et la conserver.

Connexion et fonctionnement sécurisés

Risque de choc électrique. Connectez l'appareil uniquement aux boîtes de jonction correctement installées, librement accessibles et prévues à cet effet. Respectez les spécifications techniques figurant sur la plaque signalétique et dans cette notice. Respectez également les consignes de sécurité figurant dans la notice de votre téléphone. Veuillez respecter les dispositions correspondantes lors de la manipulation et de l'utilisation des appareils sous tension et connectés au secteur.

Risque de choc électrique en cas d'orage. Faites installer tous les câbles à l'intérieur du bâtiment (par un électricien qualifié).

Conditions environnementales

Risque de choc électrique. N'utilisez le téléphone que dans des pièces fermées et sèches.

Dommages possibles dus à une surchauffe. Ne couvrez pas l'appareil.

Restrictions d'utilisation

Risque de choc électrique. Ne faites pas fonctionner d'appareil endommagé. Pour remplacer un appareil endommagé déjà raccordé, déclenchez d'abord le fusible

de l'alimentation électrique avant de toucher l'appareil. Mettez les appareils endommagés au rebut.

Risque de choc électrique en cas d'orage. Lors d'un orage, ne touchez pas l'appareil.

Risque d'incendie, dommages possibles à d'autres appareils. Le bloc d'alimentation convient uniquement aux appareils dans le cadre d'une utilisation conforme. N'utilisez pas le bloc d'alimentation avec d'autres appareils :

Réparation

Risque de choc électrique. N'ouvrez pas l'appareil! Seul le fabricant peut ouvrir et réparer l'appareil.

Nettoyage

Risque de choc électrique. Nettoyez uniquement l'appareil avec un chiffon sec.

Spécifications techniques

COMfortel D-XT-PS

N° de type	HSE-S1501500EU/...UK
Tension de fonctionnement	90 – 264 V CA, 47 Hz – 63 Hz
Valeurs de sortie	15 V DC, 1,5 A
Boîtier	Plastique, noir
Dimensions	4,8 cm × 9 cm × 7,1 cm
Poids	160 g
Température	En fonctionnement : 0 à 40 °C, entreposage : -10 à +70 °C, sans condensation
Sécurité	CE

Ligne

Raccordez l'appareil → **A1**

Déclaration de conformité

Auerswald GmbH déclare: Ce produit est conforme aux exigences de base en matière de santé, de sécurité et d'environnement de toutes les directives européennes pertinentes. Vous trouverez la Déclaration de conformité sous : www.auerswald.de/en/start/support/products. Sélectionnez le produit là-bas. Vous pouvez ensuite télécharger la déclaration de conformité sous « Documentation ».

Italiano

Uso previsto

Lo COMfortel D-XT-PS è un alimentatore per l'alimentazione elettrica diretta di 2-3 moduli di estensione tasti COMfortel D-XT20/D-XT20i o del COMfortel D-600.

Indicazioni di sicurezza

Per un funzionamento sicuro ed efficiente del COMfortel D-XT-PS, osservare le seguenti indicazioni. L'uso scorretto o improprio può limitare le funzioni del dispositivo, causarne il malfunzionamento o la distruzione oppure, nel peggiore dei casi, creare situazioni pericolose per le persone. Ulteriori avvertimenti per l'uso, se del caso, si trovano nei capitoli corrispondenti.

Leggere e conservare le presenti istruzioni.

Collegamento e funzionamento sicuri

Pericolo di scossa elettrica. Collegare il dispositivo solo a prese idonee, installate a regola d'arte e liberamente accessibili. Rispettare i dati tecnici riportati sulla targhetta e nelle presenti istruzioni. Osservare anche le indicazioni di sicurezza riportate nelle istruzioni del telefono.

Quando si lavora con la tensione di rete o con dispositivi alimentati in rete, osservare le norme applicabili.

Pericolo di scosse elettriche durante i temporali.

Far installare tutti i cavi all'interno dell'edificio (da un elettricista qualificato).

Condizioni ambientali

Pericolo di scossa elettrica. Utilizzare il telefono solo in locali chiusi e asciutti.

Possibili danni dovuti al surriscaldamento. Non coprire il dispositivo.

Limiti di utilizzo

Pericolo di scossa elettrica. Non mettere in funzione il dispositivo se danneggiato. Per sostituire un dispositivo danneggiato che è già stato collegato, fare scattare l'interruttore di sicurezza dell'alimentazione elettrica prima di toccare il dispositivo. Smaltire il dispositivo danneggiato.

Pericolo di scosse elettriche durante i temporali.

Durante i temporali evitare di toccare il dispositivo.

Rischio di incendio, possibili danni ad altri dispositivi. L'alimentatore è adatto solo per dispositivi per i quali ne è previsto l'uso. Non utilizzare mai l'alimentatore per altri dispositivi.

Riparazione

Pericolo di scossa elettrica. Non aprire il dispositivo! Solo il produttore può aprire e riparare il dispositivo.

Pulizia

Pericolo di scossa elettrica. Pulire il dispositivo solo con un panno asciutto.

Dati tecnici

COMfortel D-XT-PS

Tipo n.	HSE-S1501500EU/...UK
Tensione di funzionamento	90 – 264 V AC, 47 Hz – 63 Hz
Valori in uscita	15 V DC, 1,5 A
Involucro	Plastica, nera
Dimensioni	4,8 cm × 9 cm × 7,1 cm
Peso	160 g
Temperatura	Funzionamento: da 0 a 40 °C, stoccaggio: da -10 a +70 °C, senza formazione di condensa
Sicurezza	CE

Collegamento

Collegare il dispositivo → **A1**

Dichiarazione di conformità

Auerswald GmbH dichiara: Il presente prodotto soddisfa i requisiti fondamentali in materia di salute, sicurezza e ambiente di tutte le direttive europee applicabili. La Dichiarazione di conformità è disponibile all'indirizzo: www.auerswald.de/en/start/support/products. Selezionare il prodotto di interesse. La dichiarazione di conformità può essere scaricata alla voce »Documentations«.

Nederlands

Gebruiksdoel

De COMfortel D-XT-PS is een voedingseenheid voor directe stroomvoorziening van 2 tot 3 toetsuitbreidingsmodules COMfortel D-XT20/D-XT20i of de COMfortel D-600.

Veiligheidsinstructies

Neem voor een veilig en storingsvrij gebruik van het COMfortel D-XT-PS de onderstaande aanwijzingen in acht. Een verkeerd of oneigenlijk gebruik van het apparaat kan bijvoorbeeld beperkingen in de werking of onherstelbare schade aan het apparaat en in het ergste geval gevaar voor personen tot gevolg hebben. Aanvullende waarschuwingen met betrekking tot het omgaan met het product vindt u voor zover nodig in de desbetreffende hoofdstukken.

Lees deze handleiding door en bewaar deze.

Veilige aansluiting en bediening

Gevaar voor elektrische schokken. Sluit het apparaat alleen aan op de daarvoor bedoelde, vakkundig geïnstalleerde en vrij toegankelijke contactdozen. Neem de technische gegevens op het typeplaatje en in deze handleiding in acht. Neem ook de veiligheidsinstructies in de handleiding van uw telefoon in acht. Neem bij het omgaan met netspanning en met op het net aangesloten apparaten de geldende voorschriften in acht.

Gevaar voor elektrische schokken tijdens onweer.

Laat alle kabels in het gebouw installeren (door een gekwalificeerde elektricien).

Voorwaarden voor de gebruikslocatie

Gevaar voor elektrische schokken. Gebruik de telefoon alleen in gesloten, droge ruimtes.

Mogelijke schade door oververhitting. Dek het apparaat niet af.

Gebruiksbeperking

Gevaar voor elektrische schokken. Neem een beschadigd apparaat nooit in gebruik. Als u een aangesloten apparaat dat beschadigd is, wilt vervangen, schakel dan eerst de zekering van de stroomvoorziening uit en raak het apparaat daarna pas aan. Lever een

beschadigd apparaat in op een daarvoor bestemd inzamelpunt.

Gevaar voor elektrische schokken tijdens onweer. Raak het apparaat niet aan als het onweert.

Brandgevaar, mogelijke schade aan andere apparaten. De netvoeding is alleen geschikt voor apparaten waarvoor hij bedoeld is. Gebruik de netvoeding nooit voor andere apparaten.

Reparatie

Gevaar voor elektrische schokken. Open het apparaat niet! Alleen de fabrikant mag het apparaat openen en repareren.

Reiniging

Gevaar voor elektrische schokken. Reinig het apparaat alleen met een droge doek.

Technische gegevens

COMfortel D-XT-PS

Typenr.	HSE-S1501500EU/...UK
Bedrijfsspanning	90 – 264 V AC, 47 Hz – 63 Hz
Uitgangswaarden	15 V DC, 1,5 A
Behuizing	kunststof, zwart
Afmetingen	4,8 cm × 9 cm × 7,1 cm
Gewicht	160 g
Temperatuur	Gebruik: 0 tot 40 °C, opslag: -10 tot +70 °C, niet condenserend
Veiligheid	CE

Aansluiting

Sluit het apparaat aan → **A1**

Verklaring van overeenstemming

Auerswald GmbH verklaart: Dit product is in overeenstemming met de fundamentele gezondheids-, veiligheids- en milieueisen van alle relevante Europese richtlijnen. De Verklaring van overeenstemming is te vinden op: www.auerswald.de/en/start/support/products. Selecteer hier het betreffende product. Onder »Documentations« kunt u de verklaring van overeenstemming dan downloaden.

Polski

Użytkowanie zgodne z przeznaczeniem

COMfortel D-XT-PS to zasilacz do bezpośredniego zasilania 2 lub 3 modułów rozszerzenia klawiatury COMfortel D-XT20/D-XT20i lub COMfortel D-600.

Wskazówki bezpieczeństwa

Aby zapewnić bezpieczne i niezawodne działanie COMfortel D-XT-PS, należy przestrzegać poniższych wskazówek. Nieprawidłowe lub niezgodne z przeznaczeniem korzystanie z urządzenia może prowadzić np. do ograniczenia funkcjonalności, zakłóceń w działaniu urządzenia, jego zniszczenia, a w skrajnym wypadku — do zagrożenia życia. Dodatkowe ostrzeżenia odnoszące się do konkretnych czynności można w razie potrzeby odszukać w odpowiednich rozdziałach. Należy przeczytać tę instrukcję i zachować ją.

Bezpieczne podłączenie i obsługa

Niebezpieczeństwo porażenia prądem. Urządzenie należy podłączać wyłącznie do przeznaczonych do tego celu gniazd połączeniowych, które zostały profesjonalnie zainstalowane i są swobodnie dostępne. Należy przestrzegać danych technicznych podawanych na tabliczce znamionowej i w tej instrukcji. Należy przestrzegać również wskazówek bezpieczeństwa zawartych w instrukcji obsługi telefonu. Podczas obchodzenia się z urządzeniami zasilanymi z sieci elektrycznej i znajdującymi się pod napięciem należy przestrzegać właściwych przepisów.

Niebezpieczeństwo porażenia prądem elektrycznym podczas burzy. Złóż instalację wszystkich kabli wewnątrz budynku (wykwalifikowanemu elektrykowi).

Warunki w miejscu użytkowania

Niebezpieczeństwo porażenia prądem. Telefonu należy używać wyłącznie w zamkniętych i suchych pomieszczeniach.

Możliwe uszkodzenia na skutek przegrzania. Nie przykrywać urządzenia.

Ograniczenia w użytkowaniu

Niebezpieczeństwo porażenia prądem. Nie należy włączać uszkodzonego urządzenia. Przed rozpoczęciem prac związanych z wymianą już podłączonego i

uszkodzonego urządzenia należy najpierw wyłączyć bezpiecznik w obwodzie zasilania. Uszkodzone urządzenie należy poddać utylizacji.

Niebezpieczeństwo porażenia prądem elektrycznym podczas burzy. W czasie burzy nie należy dotykać urządzenia.

Ryzyko pożaru, możliwe uszkodzenie innych urządzeń. Zasilacz jest przewidziany do użytku wyłącznie z urządzeniami opisanymi w rozdziale „Użytkowanie zgodne z przeznaczeniem”. Nie wolno używać zasilacza z innymi urządzeniami.

Naprawa

Niebezpieczeństwo porażenia prądem. Nie otwierać urządzenia! Tylko producent może otwierać i naprawiać urządzenie.

Czyszczenie

Niebezpieczeństwo porażenia prądem. Urządzenie należy czyścić jedynie suchą szmatką.

Dane techniczne

COMfortel D-XT-PS

Nr typu	HSE-S1501500EU/...UK
Napięcie robocze	90–264 V AC, 47–63 Hz
Parametry wyjściowe	15 V DC, 1,5 A
Obudowa	tworzywo sztuczne, czarna
Wymiary	4,8 cm × 9 cm × 7,1 cm
Masa	160 g
Temperatura	Eksploatacja: od 0 do 40°C, przechowywanie: od -10 do +70°C, brak kondensacji
Bezpieczeństwo	CE

Przyłącze

Podłącz urządzenie → **A1**

Deklaracja zgodności

Auerswald GmbH oświadcza: Niniejszy produkt spełnia podstawowe wymagania dotyczące zdrowia, bezpieczeństwa i ochrony środowiska naturalnego określone we wszystkich właściwych dyrektywach europejskich. Deklarację zgodności można znaleźć pod adresem: www.auerswald.de/en/start/support/products. Proszę wybrać tam produkt. Następnie można pobrać deklarację zgodności w »Documentations«.

A1: Anschluss | Connection

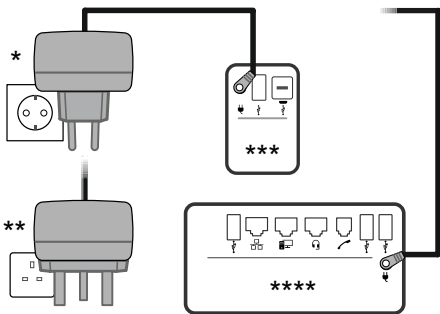

* D | A | C H | L | B | E | F | G R | I | N L | P L

** U K

*** Anschluss am / Connection to COMfortel D-XT20i

**** Anschluss am / Connection to COMfortel D-600