

***Erweiterte Informationen
Advanced Information***

COMfortel® DECT Headset

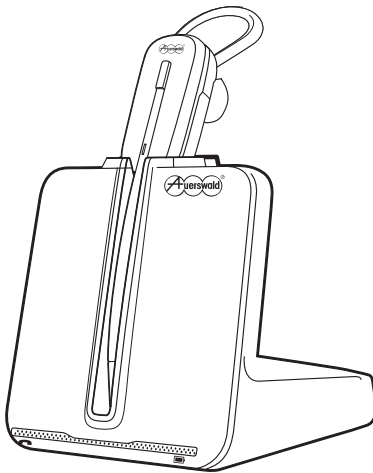

Inhaltsverzeichnis

| | |
|--|----|
| Deutsch | 3 |
| Mindestabstand..... | 3 |
| Positionieren des Headsets | 3 |
| Kopfbügel..... | 4 |
| Klangqualität | 4 |
| Tastenfunktionen und LED | 5 |
| Lautstärke-/Stummschalttaste | 5 |
| Gesprächstaste | 5 |
| Headset-LED | 5 |
| Reichweitenwarntöne..... | 6 |
| Anmeldung..... | 6 |
| Automatische sichere Anmeldung..... | 6 |
| Manuelle Over-the-Air-Anmeldung..... | 6 |
| Anmeldung beenden | 7 |
| Telefonieren | 7 |
| Gehender Ruf..... | 7 |
| Kommender Ruf | 7 |
| Automatische Anrufannahme..... | 8 |
| Stummschalten | 8 |
| Akku | 8 |
| Warnung bei niedrigem Akkustand..... | 9 |
| Austauschen des Akkus | 9 |
| Reinigung..... | 9 |
| Konfigurationsprüfung und Testanruf..... | 10 |
| English | 11 |
| Minimum Separation..... | 11 |
| Positioning your Headset..... | 11 |
| Headband | 12 |
| Audio Quality..... | 12 |
| Button functions and LED | 13 |
| Volume/mute button | 13 |
| Call button | 13 |
| Headset LED | 13 |
| Out of Range Warning Tones | 13 |
| Subscription | 14 |
| Automatic secure Subscription..... | 14 |
| Manual Over-the-Air Subscription | 14 |
| Ending Subscription..... | 14 |
| Telephoning | 15 |
| Outgoing Call..... | 15 |
| Incoming Call..... | 15 |
| Auto Answer..... | 15 |
| Mute | 16 |
| Battery..... | 16 |
| Low Battery Warning | 16 |
| Battery Replacement | 17 |
| Cleaning..... | 17 |
| Configuration check and Test Call | 17 |

Deutsch

Mindestabstand

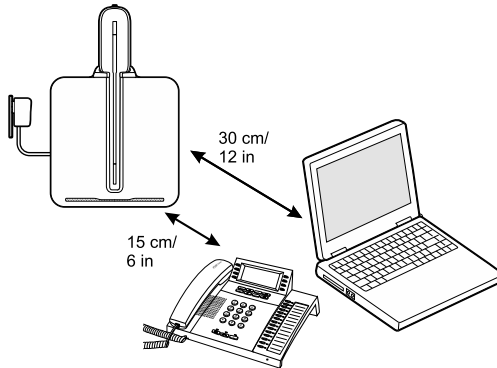

Der empfohlene Mindestabstand ist oben angegeben.

Wichtig: Eine falsche Positionierung kann zu Störgeräuschen und Interferenzen führen.

Positionieren des Headsets

Wenn Sie das Headset aufsetzen, muss sich das Mikrofon so nahe wie möglich an Ihrer Wange befinden, ohne diese zu berühren. Sie können die Position des Headsets optimieren, indem Sie den verstellbaren Ohrbügel und dadurch das Mikrofon anpassen.



1. Setzen Sie das Headset auf und schieben Sie es hinter Ihr Ohr.
2. Passen Sie anschließend den Ohrstöpsel ein.



3. Halten Sie das Headset an der Basis fest, drücken Sie es nach innen und nach hinten. So können Sie mithilfe des verstellbaren Ohrbügels das Mikrofon näher zu Ihrem Mund bringen. Wenn sich die Basis des Headsets nach hinten bewegt, spüren Sie leichte Klicks, bis sich das Mikrofon nahe an Ihrer Wange befindet.

Kopfbügel

Das Headset kann links oder rechts getragen werden.

Hinweis: Entfernen Sie vor Installation des Kopfbügels den Ohrstöpsel und den Ohrbügel vom Headset.

1. Richten Sie den Kopfbügel so aus, dass das Headset wie abgebildet angebracht werden kann und bringen Sie den Kopfbügel am Headset an.
2. Drehen Sie das Headset nach oben.
3. Um das Headset optimal zu positionieren, drücken Sie es nach innen, sodass sich das Mikrofon nahe am Mundwinkel befindet.

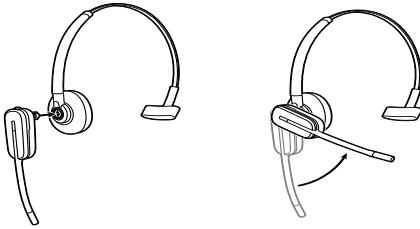

Klangqualität

Das COMfortel DECT Headset verfügt über Breitband-Klangqualität, die Stimmen und Tönen einen klaren, natürlichen Klang verleiht.

- Falls Ihr Festnetztelefon über Breitband-Klangqualität verfügt, stellen Sie den Breitband-/Schmalbandschalter auf der Rückseite der Basisstation auf orange für Breitband.
- Für eine längere Lebensdauer des Akkus oder um die Anzahl der in einem kleinen Bereich einsetzbaren Systeme zu erhöhen, stellen Sie den Schalter auf schwarz für Schmalband.

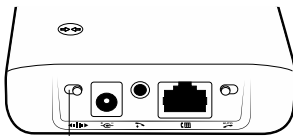

Orange

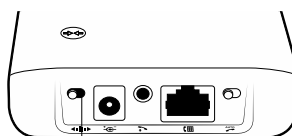

Schwarz

Hinweis: Im Breitbandmodus ist die Sprechzeit kürzer.

Tastenfunktionen und LED

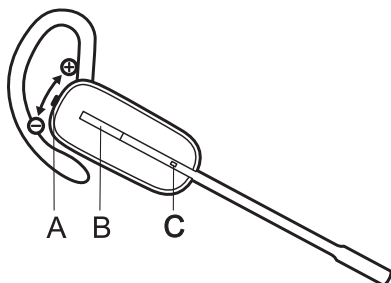

- A) Lautstärke-/Stummschalttaste
- B) Gesprächstaste
- C) Headset-LED

Lautstärke-/Stummschalttaste

Im Folgenden werden die Lautstärkereglern beschrieben, wenn Sie das Headset rechts tragen. Die Lautstärkereglern sind vertauscht, wenn Sie das Headset links tragen.

1. Schieben Sie die Taste zum Erhöhen der Lautstärke nach oben.
2. Schieben Sie die Taste zum Verringern der Lautstärke nach unten.
3. Drücken Sie die Taste, um das Headset stummzuschalten bzw. die Stummschaltung aufzuheben.



Warnung: Verwenden Sie zu Ihrer eigenen Sicherheit das Headset nicht über längere Zeit mit hoher Lautstärke. Dies kann zu Gehörschäden führen. Stellen Sie den Ton immer auf gemäßigte Lautstärke ein.

Gesprächstaste

Durch kurzes Drücken der Gesprächstaste können Sie einen Anruf tätigen, entgegennehmen oder beenden.

Headset-LED

Die Headset-LED blinkt bei Verwendung weiß.

Reichweitenwarntöne

Wenn Sie beim Telefonieren den Empfangsbereich verlassen, hören Sie drei tiefe Töne. Sobald Sie wieder in Reichweite sind, ertönt ein mittelhoher Ton.

Wenn Sie beim Telefonieren den Empfangsbereich verlassen, werden alle aktiven Anrufe unterbrochen und gehalten. Sobald Sie sich wieder innerhalb der Reichweite befinden, wird die Verbindung wieder hergestellt. Sollten Sie sich länger als fünf Minuten außerhalb der Reichweite aufhalten, wird das Gespräch automatisch beendet und nicht wieder hergestellt.

Wenn Sie nicht telefonieren, dabei den Empfangsbereich verlassen und die Gesprächstaste drücken, hören Sie einen einzelnen Ton beim Tastendruck sowie drei tiefe Töne, die anzeigen, dass keine Verbindung hergestellt werden konnte.

Hinweis: Die Sprechzeit ist kürzer, wenn das Headset durchgängig in großer Entfernung von der Basisstation benutzt wird.

Anmeldung

Automatische sichere Anmeldung

- Setzen Sie das Headset in die Ladestation der Basisstation ein.

Die Netz-Anmelde-LED blinkt weiß. Leuchtet die Netz-Anmelde-LED der Basisstation weiß, ist die Anmeldung erfolgt.

Manuelle Over-the-Air-Anmeldung

1. Wenn das System betriebsbereit ist und sich Ihr Headset nicht in der Ladestation befindet, halten Sie die Anmeldetaste an der Basisstation drei Sekunden gedrückt.

Die Netz-/Anmelde-LED blinkt weiß.

2. Schieben Sie die Lautstärke-/Stummschalttaste am Headset drei Sekunden nach oben, bis die Headset-LED weiß leuchtet.

Leuchtet die Netz-/Anmelde-LED der Basisstation ausschließlich weiß, sind Headset und Basisstation miteinander verbunden.

Hinweis: Sollte beim Anmeldevorgang nach zwei Minuten eine Zeitüberschreitung auftreten oder die Anmeldung fehlschlagen, erlischt die Netz-/Anmelde-LED drei Sekunden

lang und leuchtet danach wieder auf, um den Netzanschluss der Basisstation anzuzeigen. In diesem Fall versuchen Sie die Anmeldung erneut.

Anmeldung beenden

Voraussetzungen:

- Basisstation befindet sich im Anmeldemodus
- Drücken Sie die Anmeldetaste an der Basisstation.

Die Netz-/Anmelde-LED erlischt für drei Sekunden und leuchtet danach wieder auf.

Hinweis: Die Netz-/Anmelde-LED leuchtet bzw. blinkt wie folgt:

- Anmeldung des Haupt-Headsets:
LED blinkt weiß
 - Haupt-Headset an Basisstation angemeldet:
LED leuchtet weiß
-

Telefonieren

Um Gespräche über das Headset führen zu können, muss der Headset-Betrieb im Telefon eingeschaltet sein (siehe Handbuch des Telefons).

Gehender Ruf

1. Drücken Sie beim Tragen Ihres Headsets die Gesprächstaste am Headset.
 2. Es ist ein Freizeichen zu hören.
 3. Wählen Sie die Nummer mit dem Festnetztelefon.
 4. Drücken Sie, um den Anruf zu beenden, auf die Gesprächstaste am Headset.
-

Hinweis: Alternativ können Sie zunächst die Nummer mit dem Festnetztelefon wählen und anschließend die Gesprächstaste am Headset drücken.

Kommender Ruf

1. Drücken Sie beim Tragen Ihres Headsets die Gesprächstaste am Headset.

Deutsch

2. Sprechen Sie mit Ihrem Anrufer.
3. Drücken Sie, um den Anruf zu beenden, auf die Gesprächstaste am Headset.

Automatische Anrufannahme

Die automatische Anrufannahme stellt automatisch eine Funkverbindung zwischen Headset und Basisstation her, wenn das Headset aus der Basisstation genommen wird. Es ist keine Tastenbetätigung nötig.

Ist der Schalter für automatische Anrufannahme auf schwarz gestellt, müssen Sie die Gesprächstaste am Headset drücken, um eingehende Anrufe entgegenzunehmen.

Ist der Schalter für automatische Anrufannahme auf grau gestellt, können Sie einen Anruf einfach annehmen, indem Sie das Headset aus der Ladestation nehmen.

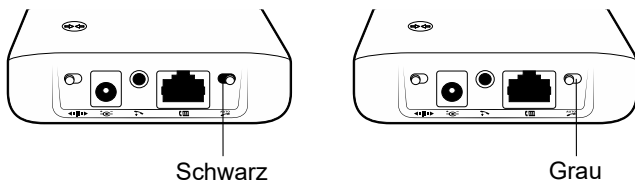

Stummschalten

1. Drücken Sie die Lautstärketaste am Headset, um einen Anruf stummzuschalten.
2. Drücken Sie die Lautstärketaste am Headset erneut, um die Stummschaltung aufzuheben.

Hinweis: Ist die Stummschaltung aktiviert, leuchtet die Anruf-/Stummschalt-LED an der Basisstation rot und Sie hören drei hohe Töne (Sie können Ihren Gesprächspartner jedoch noch hören).

Akku



Warnung: Ein Missbrauch oder eine falsche Verwendung des Akkus kann zu Feuer, Explosionen oder zum Auslaufen von ätzenden Chemikalien führen und damit schwere Beschädigungen an den Geräten zur Folge haben.

- Verwenden Sie nur die mitgelieferten Akkus oder vom Hersteller empfohlene wiederaufladbare Akkus des gleichen Typs.
- Entsorgen Sie verbrauchte Akkus gemäß den örtlichen Bestimmungen unverzüglich und ordnungsgemäß.

Warnung bei niedrigem Akkustand

Wenn Sie gerade telefonieren und der Headset-Akku fast leer ist, weist ein sich alle 15 Sekunden wiederholender tiefer Ton auf einen niedrigen Akkustand hin.

- Laden Sie das Headset umgehend auf.

Austauschen des Akkus

Der im Lieferumfang enthaltene Akku hat eine Lebenszeit von zwei bis drei Jahren. Wenn die Sprechzeit deutlich abnimmt, sollte der Akku ausgetauscht werden.



1. Schieben Sie die Akkufach-Abdeckung nach unten und entfernen Sie sie vom Headset.

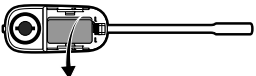

2. Ziehen Sie den Akku mit Daumen und Zeigefinger aus dem Halterungsclip.

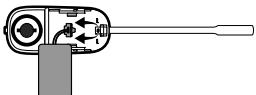

3. Fassen Sie den Akkustecker mit Daumen und Zeigefinger und trennen Sie den Stecker und den Akku vom Headset.

4. Installieren Sie den neuen Akku, indem Sie die Schritte in umgekehrter Reihenfolge durchführen.

Reinigung

Trennen Sie vor der Reinigung die Basisstation vom Telefon sowie das Steckernetzteil von der Stromversorgung. Reinigen Sie das Gerät mit einem feuchten (nicht nassen) Tuch.

Achtung: Verwenden Sie keine Lösungsmittel oder andere Reinigungsmittel.

Konfigurationsprüfung und Testanruf

1. Falls Ihr Festnetztelefon über eine Lautstärkeregelung verfügt, stellen Sie diese auf eine mittlere Lautstärke ein (siehe Anleitung des Telefons).
 - Prüfen Sie an der Unterseite Ihrer Basisstation, ob die Standardeinstellungen korrekt sind:
Hörlautstärkereger $\text{☎} = 3$
Sprechlautstärkereger $\text{☎} = 3$
Konfigurationsschalter = A

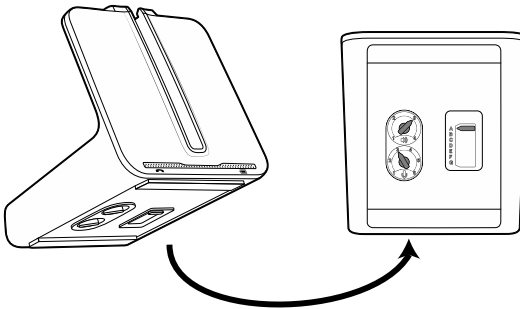

2. Drücken Sie die Gesprächstaste am Headset, während Sie das Headset tragen.
3. Falls Sie kein Freizeichen hören, prüfen Sie an der Unterseite Ihrer Basisstation, ob der Konfigurationsschalter auf der Standardeinstellung A steht.

Hinweis: Bei den meisten Telefonen klingen diese Standardeinstellungen am besten.

4. Tätigen Sie einen Testanruf vom Festnetztelefon aus.
5. Nehmen Sie bei Bedarf mithilfe des Lautstärkereglers des Headsets eine Feinabstimmung vor.

Hinweis: Sie können auch die Sprech- und Hörlautstärke des Festnetztelefons an der Unterseite der Basisstation einstellen.

English

Minimum Separation

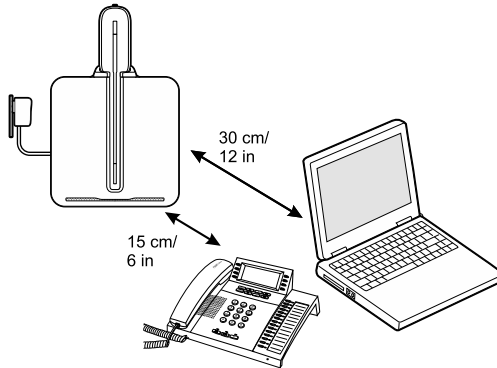

The minimum recommended separation distance is shown above.

Important: Incorrect positioning can cause noise and interference problems.

Positioning your Headset

When you wear the headset, the microphone should rest as close to your cheek as possible without touching. The position of the headset can be optimised by adjusting the earclips and thus the microphone.



1. Slide the headset over and behind your ear.
2. Fit the earclip into your ear.



3. Holding the base of the headset, push it in and back to allow the adjustable earpiece to bring the microphone close to your mouth. As the base of the headset moves backwards, you will feel soft clicks until the microphone rests close to your cheek.

Headband

The headset can be worn on the left or right ear.

Note: Before installing the headband, remove the eartip and earclip from the headset.

1. Hold the headband as shown and insert the headset into the headband.
2. Rotate the headset up.
3. To optimise the position of the headset, push the headset towards your cheek so that the microphone is close to the corner of your mouth.

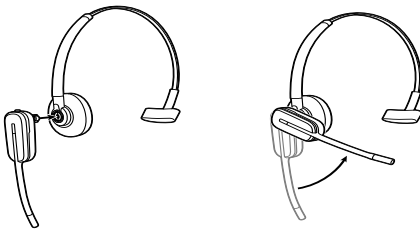

Audio Quality

The COMfortel DECT Headset has wideband audio, which allows a clear and natural sound.

- If your desk phone is capable of wideband audio, set the wideband/narrowband switch at the back of the base to orange for wideband.
- For longer headset battery life or to increase the number of systems that can work in a small area, set the switch to black for narrowband.

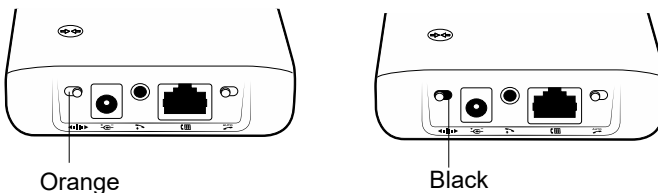

Note: Talk time will be reduced when operating in wideband mode.

Button functions and LED

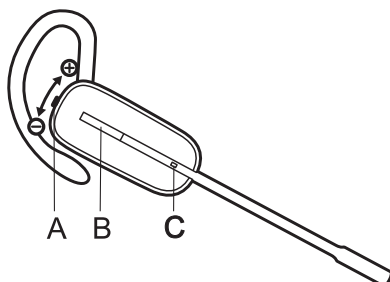

- A) Volume/mute button
- B) Call button
- C) Headset LED

Volume/mute button

The following instructions describe the volume control if you wear the headset on the right. If you wear it on the left, the volume control is opposite.

1. Push the button up to increase the volume.
2. Push the button down to decrease the volume.
3. Press the button down to mute/unmute the headset.



Warning: For your safety, do not use the headset at high volumes for extended periods of time. Doing so can cause hearing loss. Always listen at moderate levels.

Call button

Press the button briefly to place, answer or end a call.

Headset LED

The headset LED flashes white when in use.

Out of Range Warning Tones

If you are on a call and leave the operating range, you will hear three low tones. You will hear a single mid tone when you are back in the operating range.

If you are not in the operating range, an active call will be suspended. When you are back in the operating range the call will be re-established. If you remain out of the operating range for more than five minutes the call will end and not be re-established.

English

If you are not on a call and leave the operating range and press the call button, you will hear a single tone for pressing the call button and three low tones for the failing connecting.

Note: Talk time will be reduced, if the headset is used constantly at a far distance from the base.

Subscription

Automatic secure Subscription

- Place the headset into the charging cradle of the base. The power/subscription LED will flash white.

When the subscription is established, the power/subscription LED of the base becomes solid white.

Manual Over-the-Air Subscription

1. With your system ready for operation and your headset undocked from the charging cradle, press and hold the subscription button on the base for three seconds.

The power/subscription LED will flash white.

2. Push up and hold the volume/mute button on the headset for three seconds until the headset LED turns solid white.

When the power/subscription LED on the base becomes solid white, the headset and base are subscribed to one another.

Note: If the subscription process times out after two minutes or if the subscription process fails, the power/subscription LED on the base will go dark for three seconds and then re-illuminate steadily to indicate power is applied to the base. If this occurs, try to re-subscribe the headset again.

Ending Subscription

Requirements:

- base in subscription mode
- Push the subscription button on the base.

The power/subscription LED will turn off for three seconds and then turn back on.

Note: The power/subscription LED lights up or flashes as follows:

- Primary headset subscription:
Flashes white
 - Primary headset subscribed to base:
Solid white
-

Telephoning

In order to be able to make calls over the headset, headset operation must be activated in the phone (see Advanced Information of the telephone).

Outgoing Call

1. Wearing your headset, press the call button on your headset.
 2. You will hear a dial tone.
 3. Dial the number using your desk phone.
 4. To end the call, press the call button on your headset.
-

Note: Alternatively, you can dial the number using your desk phone first and then press the call button on your headset.

Incoming Call

1. Wearing your headset press the call button on your headset.
 2. Speak to your caller.
 3. To end the call, press the call button on your headset.
-

Auto Answer

Auto answer automatically links headset and base when the headset is lifted from the base. Pressing a button is not necessary.

When auto answer switch is set to black you must press the call button to answer an incoming call.

English

When auto answer switch is set to grey you can answer an incoming call by lifting the headset from the base.

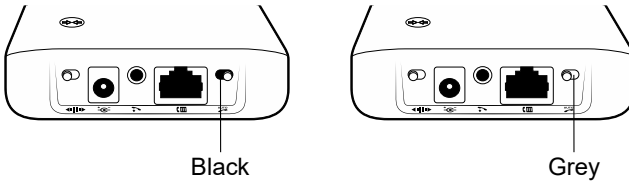

Mute

1. To mute a call, press the volume button on the headset.
2. To unmute a call, press the volume button on the headset again.

Note: When mute is activated, the call/mute LED on the base will be solid red and you will hear three high tones (you will still be able to hear the caller).

Battery



Warning: Misuse or mistreatment may result in fire, explosion or the release of corrosive chemicals. This may cause serious damage to the devices or may cause personal injury.

- Only use the batteries shipped with the device or rechargeable batteries of the same type recommended by the manufacturer.
- Dispose of spent batteries promptly and safely in accordance with local regulations.

Low Battery Warning

If you are on a call and the headset battery is critically low, you will hear a repeated single low tone every 15 seconds indicating that the battery is low.

- Recharge the headset immediately.

Battery Replacement

The custom battery inside the headset should last two or three years. When talk time decreases significantly, you should replace the battery.



1. Slide the battery cover down and remove it from headset.

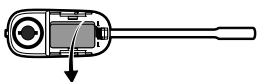

2. With your thumb and index finger, pull the battery out of the attachment clip.

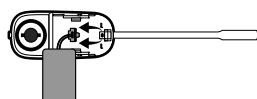

3. With your thumb and index finger, grasp the battery connector and disconnect connector and battery from headset.

4. Install the new battery by reversing the previous steps.

Cleaning

Unplug the base from the telephone and the wall-mounted power supply from the power source before cleaning. Clean the equipment with a damp (not wet) cloth.

Attention: Do not use solvents or other cleaning agents.

Configuration check and Test Call

1. If your desk phone has a volume control set it to mid-range (see Advanced Information of telephone).
 - Look at the bottom panel of your base and make sure the default settings are correct:
 Listening volume dial $\llbracket \llbracket \llbracket$ = 3
 Speaking volume dial \llbracket = 3
 Configuration switch= A

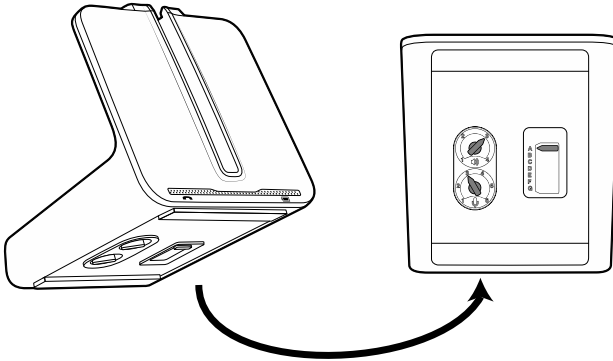

2. Wearing your headset, press the call button on the headset.
3. If you do not hear a dial tone, look at the bottom panel of your base to make sure that the configuration switch is set to the default setting A.

Note: For most phones, these standard settings will sound the best.

4. Dial a test call from the desk phone.
5. If needed, fine tune the volume with the headset volume control.

Note: You can also adjust the desk phone speaking and listening volumes on the bottom of the base.
