

COMfortel® D-400

Standard-VoIP-Telefon
Standard VoIP Phone

Betriebsanleitung
Instructions
Manual de instrucciones
Οδηγίες λειτουργίας
Notice d'utilisation
Istruzioni per l'uso
Gebruikshandleiding
Instrukcja obsługi

Deutsch
English
Español
Ελληνικά
Français
Italiano
Nederlands
Polski

Hier finden Sie die komplette
Bedienungsanleitung mit allen
Informationen zum Gerät:

<https://bit.ly/45EelmP>



Inhaltsverzeichnis / Table of Contents

Information	3
Deutsch	4
Bestimmungsgemäße Verwendung.....	4
Sicherheitshinweise.....	4
Technische Daten.....	5
Erstinbetriebnahme.....	6
Umwelthinweise.....	7
Konformitätserklärung.....	7
Garantiebedingungen.....	7
English	8
Proper Use.....	8
Safety information.....	8
Technical Data.....	9
Initial Commissioning.....	10
Environmental notices.....	10
Declaration of conformity.....	11
Conditions of guarantee.....	11
Español	12
Uso previsto.....	12
Indicaciones de seguridad.....	12
Datos técnicos.....	13
Primera puesta en servicio.....	14

Indicaciones relativas al medio ambiente.....	15
Declaración de conformidad.....	15
Condiciones de la garantía.....	15
Ελληνικά.....	17
Προβλεπόμενη χρήση.....	17
Υποδείξεις ασφαλείας.....	17
Τεχνικά στοιχεία.....	18
Πρώτη θέση σε λειτουργία.....	19
Περιβαλλοντικές υποδείξεις.....	20
Δήλωση συμμόρφωσης.....	20
Όροι παροχής εγγύησης.....	20
Français.....	22
Utilisation conforme.....	22
Consignes de sécurité.....	22
Spécifications techniques.....	23
Première mise en service.....	24
Consignes relatives à l'environnement.....	25
Déclaration de conformité.....	25
Conditions de garantie.....	25
Italiano.....	27
Uso previsto.....	27
Indicazioni di sicurezza.....	27
Dati tecnici.....	28
Prima messa in funzione.....	29
Note di carattere ambientale.....	30
Dichiarazione di conformità.....	30
Condizioni di garanzia.....	30
Nederlands.....	32
Gebruiksdoel.....	32
Veiligheidsinstructies.....	32
Technische gegevens.....	33
Ingebruikneming.....	34
Milieuvoorschriften.....	35
Verklaring van overeenstemming.....	35
Garantievoorwaarden.....	35
Polski.....	36
Użytkowanie zgodne z przeznaczeniem.....	36
Wskazówki bezpieczeństwa.....	36
Dane techniczne.....	37
Pierwsze uruchomienie.....	38
Wskazówki dotyczące ochrony środowiska.....	39
Deklaracja zgodności.....	39
Warunki gwarancji.....	39
A1: Gerätefuß Device base.....	41
A2: Anschluss Connection.....	41

Information

Lieferumfang
Scope of Delivery

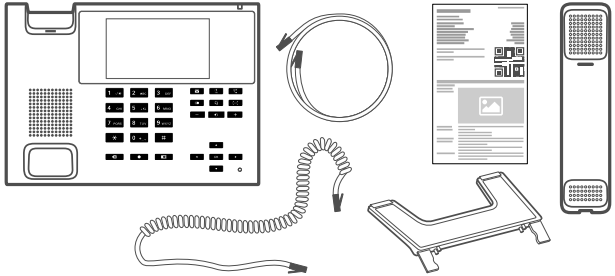

Kontaktdaten
Contact Data

Hersteller/Manufacturer: Auerswald GmbH, Hordorfer Str. 36,
38162 Cremlingen, Germany

D | A | CH | L: www.auerswald.de

B | E | F | GR | I | NL | PL | UK: www.fontevo.com

Copyright

© Auerswald GmbH, 38162 Cremlingen, Germany, 2026

Licenses

Please read the End User License Agreement for Software (EULA) before using your Auerswald Product or downloading the software update accompanying this license.

The software included in this product contains parts of copyrighted software that is subject to the GPL, the LGPL or other licenses.

The licenses can be found in the web interface under **Start > Status information > Legal**.

Trademarks

Android is a trademark of Google, Inc.

All other trademarks mentioned are the property of the corresponding manufacturer.

Deutsch

Bestimmungsgemäße Verwendung

Das COMfortel D-400 ist ein VoIP-Telefon zum Anschluss an das Ethernet. Das Telefon ist schnurgebunden und für den Betrieb in geschlossenen, trockenen Räumen vorgesehen.

-  **Hinweis:** Um einen störungsfreien Betrieb zu gewährleisten, stehen nach der Provisionierung durch eine Cloud-PBX (z. B. COMuniQ ONE) einige lokale Funktionen an den Endgeräten nicht zur Verfügung. Eine Cloud-PBX übermittelt in regelmäßigen Abständen neue Konfigurationsdateien an die Telefone. Am Telefon lokal gespeicherte Daten können gelöscht oder wieder zurückgesetzt werden.

Sicherheitshinweise

Beachten Sie die folgenden Hinweise für einen sicheren und störungsfreien Betrieb des COMfortel D-400. Unsachgemäße oder nicht bestimmungsgemäße Verwendung kann z. B. zu Funktionseinschränkungen, Zerstörung des Geräts oder schlimmstenfalls zur Gefährdung von Personen führen. Zusätzliche handlungsbezogene Warnhinweise finden Sie wenn nötig in den betreffenden Kapiteln.

Lesen Sie die zum Gerät gehörenden Anleitungen und bewahren Sie diese auf.

Sicherer Anschluss und Betrieb

Gefahr des elektrischen Schlags. Schließen Sie das Gerät wie in dieser Anleitung beschrieben an. Schließen Sie die Anschlusskabel des Geräts nur an die dafür bestimmten und fachgerecht installierten Anschlussdosen an. Beachten Sie die technischen Daten auf dem Typenschild und in dieser Anleitung. Verwenden Sie ausschließlich Originalzubehör und Originalersatzteile.

Gefahr von Gehörschäden und/oder gestörte Sprachverbindung durch Verwendung ungeeigneter Headsets, externer Lautsprecher oder Hörer. Beachten Sie die technischen Daten zum Anschluss eines Headsets.

Gefahr des elektrischen Schlags bei Gewitter. Lassen Sie alle Kabel innerhalb des Gebäudes verlegen (Elektrofachkraft).

Mögliche Schäden durch Überhitzung. Decken Sie das Gerät nicht ab.

Standortbedingungen

Betreiben Sie das Telefon nur in geschlossenen, trockenen Räumen.

Mögliche Schäden durch herabfallende Gegenstände. Platzieren Sie das Gerät so, dass das Display vor herabfallenden Gegenständen geschützt ist.

Einsatzbegrenzung

Gefahr des elektrischen Schlags. Nehmen Sie ein beschädigtes Gerät nicht in Betrieb.

Gefahr des elektrischen Schlags bei Gewitter. Verzichten Sie während eines Gewitters auf das Berühren des Geräts.

Einsatz nicht für lebenserhaltende Systeme oder Anwendungen innerhalb nuklearer Einrichtungen. Vor dem Einsatz des Geräts für solche Anwendungen benötigen Sie zwingend eine auf den Einzelfall zugeschnittene schriftliche Zustimmung/Erklärung des Herstellers.

Erforderliche Kenntnisse für die Einrichtung

Mögliche Gefährdung von Personen durch unvollständige oder fehlerhafte Einrichtung, z. B. aufgrund nicht durchführbarer Notrufe. Die Einrichtung des Produkts erfolgt über das Telefon oder über einen integrierten Webserver, dessen Seiten per Webbrowser aufgerufen werden. Die zugehörige Hilfe ist in englischer, deutscher oder französischer Sprache vorhanden. Wenn Sie mit diesen Sprachen und den verwendeten Fachbegriffen nicht vertraut sind, ziehen Sie eine fachlich und sprachlich geeignete Fachkraft hinzu.

Reparatur

Gefahr des elektrischen Schlags. Öffnen Sie das Gerät nicht. Nur der Hersteller darf das Gerät öffnen und reparieren.

Verletzungsgefahr. Behandeln bzw. verpacken Sie das Gerät im Falle eines beschädigten Displays sorgfältig.

Reinigung

Mögliche Schäden durch eindringende Flüssigkeiten. Reinigen Sie das Gerät nur mit einem trockenen Tuch.

Technische Daten

COMfortel D-400	
Betriebsspannung	Versorgung über Ethernet-Port mittels PoE gemäß IEEE 802.3af (bei fehlender PoE-Unterstützung des Netzwerks mit als Zubehör erhältlichem COMfortel PoE-100 oder COMfortel PoE-1000)
PoE-Klasse	Class 0 (Kennzeichnung auf dem Typenschild)
Leistungsaufnahme	min. 2,2 W, max. 12,9 W
Systemanschluss	10/100/1000 Tx Ethernet
2. Ethernet-Port	10/100/1000 Tx Ethernet
VoIP-Codex	G.711 A-law, μ -Law, G.722 (Wideband), G.726, G.729, iLBC
2 USB-Anschlüsse	Ein USB-Anschluss ist für das Tastenerweiterungsmodul COMfortel D-XT20 / COMfortel D-XT20i vorgesehen
Anzeigen	6 mehrfarbige LEDs, beleuchtetes Grafikdisplay in Farbe, 480 × 272 Pixel, Hintergrundbeleuchtung
Bedienelemente	Wähltastatur, 12 Festfunktionstasten, Steuerkreuz, Touchscreen mit Glasoberfläche
Hörer	Wideband Audio, Elektret-Mikrofon, dynamischer Hörerlautsprecher, hörgerätekompatibel

Headset	Separate Schnittstelle für dynamische Headsets, auch mit DHSG-Unterstützung
Gabelumschalter	Magnetischer Schaltkontakt
Gehäuse	Kunststoff, schwarz oder weiß
Größe (B × H × T)	238 mm × 125/160 mm × 145/195 mm
Gewicht	761 g
Temperatur	Betrieb: 0 bis 40 °C, Lagerung: -30 bis +70 °C, nicht kondensierend
Sicherheit	CE

- Detaillierte Informationen zum Energieverbrauch des Telefons und zu möglicher Energieeinsparung durch Nutzung der Stromsparfunktion finden Sie in der kompletten Hilfe/Bedienungsanleitung: <https://bit.ly/40H9DJJ>

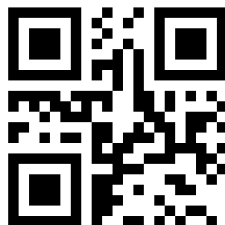

Technische Daten für den Anschluss eines Headsets

Stromaufnahme Mikrophon	max. 0,5 mA
Empfindlichkeit Mikrophon	-43 dB
Impedanz Lautsprecher	100 Ohm
Empfindlichkeit Lautsprecher bei 1 kHz	19,5 +/- 3 dBPa/V
Schallpegelgrenze	24 dBPa

Erstinbetriebnahme

1. Montieren Sie den Gerätefuß (2 verschiedene Neigungswinkel) → **A1**
2. Schließen Sie das Telefon an → **A2**

Die Nachrichtentaste blinkt. Auf dem Display wird zunächst für 2 – 3 Minuten das Firmenlogo angezeigt, anschließend Hinweise zum Fortschritt des Provisioning.

Rechts oben im Display wird die IP-Adresse des Telefons angezeigt.

3. Notieren Sie die IP-Adresse.

i Hinweis: Die Beschreibung gilt ab Firmwareversion 2.4.

i Hinweis: Bei Erstinbetriebnahme mit Provisioning (z. B. an einer COMtrexx) startet das Telefon einsatzbereit mit dem Startbildschirm. Andernfalls wartet das Telefon auf weitere Eingaben.

- Weitere Informationen – auch für die Inbetriebnahme ohne Provisioning – finden Sie in der kompletten Hilfe/Bedienungsanleitung: <https://bit.ly/3zghx1c>



Umwelthinweise



Entsorgen Sie das Verpackungsmaterial im Interesse des Umweltschutzes ordnungsgemäß.



Sollte das Gerät einmal ausgedient haben, achten Sie auf die fachgerechte Entsorgung (nicht in den normalen Hausmüll).

Erkundigen Sie sich bei der Stadt- oder Gemeindeverwaltung nach Möglichkeiten einer umwelt- und sachgerechten Entsorgung des Geräts. Wenn Sie möchten, dass wir Ihnen die Entsorgung abnehmen, senden Sie das Gerät auf Ihre Kosten an die Auerswald GmbH.

Konformitätserklärung

Die Auerswald GmbH erklärt: Dieses Produkt entspricht den grundlegenden Gesundheits-, Sicherheits- und Umweltaanforderungen aller relevanten europäischen Richtlinien. Die Konformitätserklärung finden Sie unter: www.auerswald.de/de/support/produkte. Wählen Sie dort das Produkt aus. Sie können die Konformitätserklärung dann unter »Dokumentationen« herunterladen.

Garantiebedingungen

1. Die Auerswald GmbH, Hordorfer Straße 36, 38162 Cremlingen, Germany, gewährt als Hersteller auf dieses Produkt 24 Monate Herstellergarantie ab Kaufdatum.
2. Dies bedeutet für Sie als Verbraucher: Wir garantieren, dass unsere Geräte bei der Übergabe fehlerfrei sind und sorgen 24 Monate ab diesem Datum für eine kostenlose Reparatur oder liefern kostenfrei Ersatz, falls ein Herstellungsfehler auftritt und verzichten auf den durch Sie als Verbraucher zu führenden Nachweis wie bei der gesetzlichen Gewährleistung, dass dieser Fehler zum Zeitpunkt der Übergabe schon vorhanden war. Bei der Reparatur oder der Ersatzlieferung verwenden wir entweder neue oder neuwertige Teile. Dem Gerät evtl. entnommene Teile gehen in unser Eigentum über und dürfen vernichtet werden.
3. Neben dieser Garantie stehen dem Kunden in vollem Umfang die gesetzlichen Rechte aus der Mängelgewährleistung auf der Grundlage des Kaufvertrages gegenüber dem Lieferanten zu. Die gesetzliche Mängelgewährleistung betrifft aber im Gegensatz zu unserer Herstellergarantie nur die Beschaffenheit zum Zeitpunkt des Verkaufs (Übergabe).
4. Sie können diese Garantie nur in Anspruch nehmen, wenn Sie das fehlerhafte Gerät mit einem eindeutigen Kaufbeleg (Rechnung oder Kassenbeleg) auf Ihre Kosten an die Auerswald GmbH bzw. außerhalb Deutschlands an unseren Generalimporteur oder Distributor vor Ort einsenden. Fügen Sie dieser Einsendung bitte eine ausführliche Fehlerbeschreibung bei und geben Sie bitte auch für eventuelle Nachfragen Ihre Telefonnummer an. Um Transportschäden zu vermeiden, sorgen Sie bitte für eine geeignete Transportverpackung (z. B. Originalverpackung mit Umkarton).
5. Ausgeschlossen von der Herstellergarantie sind Schäden, die durch unsachgemäße Behandlung, Bedienungsfehler, Missbrauch, äußere Einflüsse, Blitzschlag/Überspannung, Veränderungen des Produkts sowie Anbauten entstehen. Des Weiteren ausgeschlossen sind Verschleißteile (z. B. Batterien, Sicherungen, Akkus, Speicherkarten), sowie durch Verschleißteile entstandene Schäden (z. B. durch das Auslaufen von Batterien). Ebenfalls ausgeschlossen sind Transportschäden, Folgeschäden, Kosten für Ausfall- und Wegezeiten.
6. Die Garantie erlischt bei Reparaturen durch nicht autorisierte Stellen.

English

Proper Use

The COMfortel D-400 is a VoIP phone for connection to Ethernet network. The phone is not cordless and is intended for use in enclosed, dry spaces.

 **Note:** To ensure interference-free operation, some local functions are not available on the terminals after provisioning by a cloud PBX (e.g. COMuniq ONE). A cloud PBX transmits new configuration files to the phones at regular intervals. Data stored locally on the phone can be deleted or reset.

Safety information

To ensure that you are able to use the COMfortel D-400 safely and without faults, comply with the notes below. Improper use may, for example, cause functional restrictions, destruction of the device or, in a worst case scenario, personal injury. You will find any necessary additional warning notices about using the device in the relevant sections.

Read the instructions for the device and keep them for future reference.

Safe connection and operation

Danger of electric shock. Connect the device as described in these Instructions. Only connect the device's connection cables to wall sockets that are designed for that purpose, and that have been properly installed. Take note of the technical data on the type plate and in these Instructions. Only use original accessories and original replacement parts.

Risk of hearing damage and/or disrupted voice connection due to the use of unsuitable headsets, external speakers or earpieces. Take note of the technical information about connecting a headset.

Risk of electric shock during thunderstorms. Have all cables installed inside the building (by a qualified electrician).

Possible damage due to overheating. Never cover the device.

Location characteristics

Only operate the telephone in enclosed, dry spaces.

Possible damage from falling objects. Place the device so that the display is protected from falling objects.

Limitations on Use

Danger of electric shock. Never use a damaged device.

Risk of electric shock during thunderstorms. Do not touch the device during an electrical storm.

Not for use in life support systems or applications within nuclear facilities. The device can only be used for these purposes with prior written permission/clarification from the manufacturer in each individual case.

Necessary Knowledge for Configuration

Potential danger to persons due to incomplete or faulty setup, e.g. due to emergency calls not being able to be made. The product is configured using the telephone or an integrated web server whose pages are accessed using a web browser. The associated help is provided in English, German or French. If you are not familiar with these languages, and the technical terms that are used, seek support from someone who has the necessary technical and language skills.

Repair

Danger of electric shock. Do not open the device. Only the manufacturer is permitted to open the device and repair it.

Risk of injury. If the display is damaged, be careful when handling and packing the device.

Cleaning

Possible damage from penetrating liquids. Only clean the device with a dry cloth.

Technical Data

COMfortel D-400	
Operating voltage	Supply via the Ethernet port using PoE in compliance with IEEE 802.3af. (If there is no PoE supply on the network, use a COMfortel PoE-100 or COMfortel PoE-1000, available as an accessory.)
PoE class	Class 0 (identified on the type plate)
Power consumption	Min. 2.2 W, max. 12.9 W
System connection	10/100/1000 Tx Ethernet
2nd Ethernet port	10/100/1000 Tx Ethernet
VoIP codecs	G.711 A-law, μ -Law, G.722 (wideband), G.726, G.729, iLBC
2 USB ports	A USB port is provided for the COMfortel D-XT20 / COMfortel D-XT20i key extension module
Displays	6 polychromatic LEDs, illuminated colour graphic display, 480 × 272 pixels, backlight
User elements	Keypad, 12 dedicated function keys, directional pad, touchscreen with glass surface
Handset	Wideband audio, electret microphone, dynamic receiver loudspeaker, hearing aid-compatible
Headset	Separate interface for dynamic headsets, also with DHSG (wireless headset) support
Telephone hook	Magnetic switch contact
Casing	Plastic material, black or white
Size (W × H × D)	238 mm × 125/160 mm × 145/195 mm

Weight	761 g
Temperature	Operation: 0 to 40°C, storage: -30 to +70°C, non-condensing
Security	CE

-  Detailed information on the phone's energy consumption and possible energy savings by using the power saving function can be found in the complete help/operating instructions: <https://bit.ly/42nPz0a>



Technical Data for Headset Connections

Microphone current consumption	max. 0.5 mA
Microphone sensitivity	-43 dB
Loudspeaker impedance	100 Ohms
Loudspeaker sensitivity at 1 kHz	19.5 +/- 3 dBPa/V
Sound level threshold	24 dBPa

Initial Commissioning

1. Mount the device base (2 different tilt angles) → **A1**
2. Connect the telephone → **A2**

The Message key flashes. The company logo is first shown on the display for 2 - 3 minutes, followed by information on the progress of provisioning.

The IP address of the phone is shown at the top right of the display.

3. Write down the IP address.

 **Note:** The description applies from firmware version 2.4.

 **Note:** During initial commissioning with provisioning (e.g. on a COMtrexx), the phone starts up ready for use with the start screen. Otherwise, the telephone waits for further entries.

-  Further information – also for commissioning without provisioning – can be found in the complete help/operating instructions: <https://bit.ly/4cdpDq4>

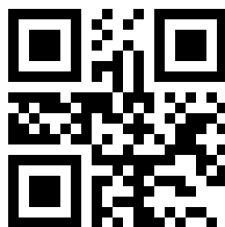

Environmental notices



To protect the environment, please make sure that the packaging materials are properly disposed of.



If the Auerswald device is taken out of use (retired), make sure that it is properly disposed of (it must not be disposed of with normal household waste).

Consult your local governmental authorities for information about how to dispose of the device in a proper and environmentally safe way. If you would like us to handle disposal, please send the device to us, at Auerswald GmbH.

Declaration of conformity

Auerswald GmbH declares: This product complies with the basic health, safety and environmental requirements in all relevant European directives. The Declaration of conformity can be found at: www.auerswald.de/en/start/support/products. Select the product there. You can then download the Declaration of Conformity under "Documentations".

Conditions of guarantee

1. Auerswald GmbH, Hordorfer Straße 36, 38162 Cremlingen, Germany, grants 24 months Manufacturer's Warranty from the date of purchase, as the manufacturer of this product.
2. We guarantee that our devices are error-free when supplied. If a manufacturing error is identified within 24 months of the delivery date, we will repair or replace the device free of charge without you, as the consumer, having to provide the usual legally required proof that this fault was present when you received the device. We either use new parts or parts in mint condition for the repair or replacement delivery. Any parts removed from the device become our property and can be destroyed by us.
3. In addition to this warranty, you have the unlimited legal right to claim against the supplier on the basis of the terms of the warranty for defects on the basis of the purchase contract. However, in contrast to our Manufacturer's Warranty, the legal warranty for defects only applies to the device's state when sold (handover).
4. You can only claim against this warranty if you return the faulty device to Auerswald GmbH or our local general importer or distributor, outside Germany, at your own cost, with a valid proof of purchase (invoice or till receipt). When you return it to us, please provide a detailed description of the fault that has occurred, and also tell us your telephone number, in case we need to contact you. To prevent shipping damage, provide suitable transport packaging (e.g. original packaging with a secondary shipping box).
5. The Manufacturer's Warranty excludes damage caused by mishandling, operating errors, misuse, external influences, lightning strikes/power surges, modifications to the product and extensions. Also excluded are wearing parts (e.g. batteries, fuses, rechargeable batteries and memory cards) and damage caused by wearing parts (e.g. if batteries go flat). Shipping damage, consequential damage, and costs arising from down times and travel times are also excluded.
6. The warranty is cancelled if repairs are carried out by unauthorised agents.

Español

Uso previsto

El COMfortel D-400 es un teléfono VoIP para conexión a Ethernet. El teléfono tiene cable y está previsto para funcionar en espacios cerrados y secos.

 **Nota:** Para garantizar un funcionamiento sin problemas, algunas funciones locales no están disponibles en los terminales tras el aprovisionamiento por parte de una centralita en la nube (p. ej. COMuniq ONE). Una centralita en la nube transmite nuevos archivos de configuración a los teléfonos a intervalos regulares. Los datos almacenados localmente en el teléfono se pueden borrar o restablecer.

Indicaciones de seguridad

Observe las siguientes indicaciones para que el COMfortel D-400 funcione con seguridad y sin fallos. Utilizar este dispositivo de manera inadecuada o con fines distintos de los previstos podría conllevar limitaciones en su funcionamiento, dejar el dispositivo inservible o, en el peor de los casos, comportar riesgos para la seguridad de las personas. Dado el caso, en los respectivos capítulos encontrará indicaciones de advertencia sobre cómo actuar.

Debe leer las instrucciones correspondientes al dispositivo y conservarlas.

Conexión y funcionamiento seguros

Peligro de descarga eléctrica. Conecte el dispositivo tal y como se describe en este manual. Los cables de conexión del dispositivo deben conectarse únicamente a las cajas de conexión instaladas específicamente para ellos. Observe los datos técnicos que figuran en la placa de características y en este manual. Utilice exclusivamente repuestos y accesorios originales.

Riesgo de daño auditivo y/o interrupción de la conexión de voz debido al uso de auriculares, altavoces externos o audífonos inadecuados. Consulte los datos técnicos antes de conectar unos auriculares.

Peligro de descarga eléctrica durante tormentas eléctricas. Haga que todos los cables sean instalados dentro del edificio (por un electricista calificado).

Posibles daños por sobrecalentamiento. No cubra el dispositivo.

Condiciones de la ubicación

El teléfono solamente puede ponerse en funcionamiento en espacios cerrados y secos.

Posibles daños por caída de objetos. Coloque el dispositivo de manera que la pantalla esté protegida contra la caída de objetos.

Limitación de uso

Peligro de descarga eléctrica. No ponga en funcionamiento un dispositivo averiado o dañado.

Peligro de descarga eléctrica durante tormentas eléctricas. No toque el dispositivo durante una tormenta eléctrica.

No debe utilizarse en sistemas de soporte vital ni en aplicaciones dentro de instalaciones nucleares. Antes de utilizar el dispositivo para finalidades de esa naturaleza debe contar con una autorización o aprobación previa por escrito del fabricante que se ajuste a las características concretas del caso.

Conocimientos necesarios para la configuración

Peligro potencial para las personas debido a una instalación incompleta o defectuosa, p. ej. debido a llamadas de emergencia que no se pueden realizar. La configuración del producto se efectúa a través del teléfono o de un servidor web integrado cuyas páginas se abren mediante un navegador web. La ayuda correspondiente está disponible en inglés, en alemán y en francés. Si no domina estos idiomas ni la terminología técnica lo suficiente, solicite ayuda a un profesional con los debidos conocimientos técnicos e idiomáticos.

Reparaciones

Peligro de descarga eléctrica. No abra el dispositivo. El dispositivo solo puede abrirlo y repararlo el fabricante.

Riesgo de lesiones. En el caso de que la pantalla resulte dañada, manipule y embale el dispositivo con mucho cuidado.

Limpieza

Posibles daños causados por líquidos penetrantes. El dispositivo solamente debe limpiarse con un paño seco.

Datos técnicos

COMfortel D-400	
Tensión de servicio	Alimentación a través del puerto Ethernet mediante PoE según IEEE 802.3af (si la red no es compatible con PoE, con COMfortel PoE-100 o COMfortel PoE-1000 disponible como accesorio)
Clase PoE	Clase 0 (identificación en la placa de características)
Potencia absorbida	mín. 2,2 W, máx. 12,9 W
Conexión del sistema	10/100/1000 Tx Ethernet
2.º puerto Ethernet	10/100/1000 Tx Ethernet
Codecs VoIP	G.711 A-law, μ -Law, G.722 (banda ancha), G.726, G.729, iLBC
2 puertos USB	Unos de ellos para la conexión de un módulo de ampliación de teclas COMfortel D-XT20 /COMfortel D-XT20i

Indicadores	6 LED de varios colores, pantalla gráfica iluminada a color, 480 × 272 píxeles, retroiluminación
Elementos de mando	Teclado de marcado, 12 teclas de función fijas, pad de control, pantalla táctil con superficie de vidrio
Microteléfono	Audio de banda ancha, micrófono electret, altavoces dinámicos, compatible con audífonos
Auriculares	Interfaz independiente para auriculares dinámicos, también con compatibilidad DHSG
Gancho conmutador	Contacto de maniobra magnético
Carcasa	Plástico, negro o blanco
Tamaño (An × Al × F)	238 mm × 125/160 mm × 145/195 mm
Peso	761 g
Temperatura	Servicio: de 0 a 40 °C, almacenamiento: de -30 a +70 °C, sin condensación
Seguridad	CE

- Encontrará información detallada sobre el consumo de energía del teléfono y el posible ahorro de energía utilizando la función de ahorro de energía en la ayuda/instrucciones de uso completas: <https://bit.ly/42nPz0a>

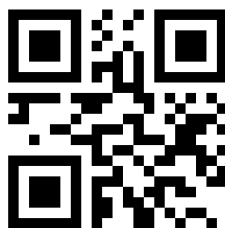

Datos técnicos para la conexión de auriculares

Consumo de potencia micrófono	máx. 0,5 mA
Sensibilidad micrófono	-43 dB
Impedancia altavoz	100 ohmios
Sensibilidad altavoz a 1 kHz	19,5 +/- 3 dBPa/V
Límite de nivel sonoro	24 dBPa

Primera puesta en servicio

1. Monte el soporte del dispositivo (2 ángulos de inclinación diferentes) → **A1**

2. Conecte el teléfono → **A2**

La tecla de mensajes parpadea. La pantalla muestra primero el logotipo de la empresa durante 2 - 3 minutos, seguido de información sobre el progreso del aprovisionamiento.

La dirección IP del teléfono se muestra en la parte superior derecha de la pantalla.

3. Anote la dirección IP.

i Nota: La descripción se aplica a partir de la versión de firmware 2.4.

i Nota: Durante la primera puesta en servicio con aprovisionamiento (por ejemplo, en una COMtrexx), el teléfono se inicia listo para su uso con la pantalla de inicio. De lo contrario, el teléfono espera a que se introduzcan más datos.

➤ Encontrará más información – también para la puesta en servicio sin aprovisionamiento – en la ayuda/instrucciones de uso completas: <https://bit.ly/4cdpDq4>

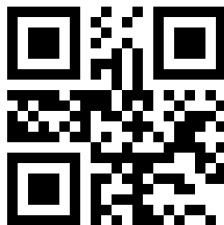

Indicaciones relativas al medio ambiente



Elimine el material de embalaje conforme a las normas de protección del medio ambiente.



Si el dispositivo se queda anticuado o finaliza su cometido, debe tener en cuenta las normas específicas para la eliminación del mismo (no se debe desechar junto con la basura doméstica).

Consulte a la administración local competente cuáles son las posibilidades para desechar el dispositivo de una forma adecuada y respetuosa con el medio ambiente. Si lo desea, nosotros podemos hacernos cargo de la eliminación. En tal caso, envíe el dispositivo a Auerswald GmbH. Deberá correr con los gastos de envío pertinentes.

Declaración de conformidad

Auerswald GmbH declara que: este producto cumple los requisitos de salud, seguridad y medioambientales básicos de todas las directivas relevantes. La Declaración de conformidad puede encontrarse en: www.auerswald.de/en/start/support/products. Seleccione allí el producto. A continuación, podrá descargar la declaración de conformidad en «Documentations».

Condiciones de la garantía

1. La empresa Auerswald GmbH, con sede en Hordorfer Straße 36, D-38162 Cremlingen (Alemania), como fabricante de este producto, ofrece una garantía de fabricante por un plazo de 24 meses, contados desde la fecha de compra.
2. Para usted, como consumidor, esto implica que: Le garantizamos que nuestros dispositivos están en perfecto estado de funcionamiento en el momento de la entrega. Durante un plazo de 24 meses a partir de esa fecha, en caso de defectos de fabricación, le proporcionaremos un servicio de reparación totalmente gratuito o le facilitaremos un aparato de sustitución sin coste. A diferencia de las condiciones de la garantía legal obligatoria, usted no tendrá que demostrar que el problema o la avería ya existía en el momento de la entrega de la centralita. En caso de que sea preciso realizar reparaciones o entregarle un dispositivo de sustitución, utilizaremos componentes nuevos o en perfecto estado. Los componentes que pudieran extraerse del dispositivo pasarán a ser de nuestra propiedad, estando permitida su destrucción.
3. Además de esta garantía, el cliente cuenta con todos los derechos legales derivados de la garantía contra defectos impuesta por ley, que descansan sobre el contrato de compraventa y cuyas responsabilidades recaen sobre el proveedor. A diferencia de nuestra garantía de fabricante, la garantía legal contra defectos solamente cubre las condiciones del producto en el momento de la venta (entrega).
4. Solamente podrá efectuar reclamaciones al amparo de esta garantía si acompaña el dispositivo defectuoso de un documento que acredite con claridad la adquisición (factura o recibo de compra), que debe presentar corriendo usted con los correspondientes gastos ante Auerswald GmbH o, en caso de encontrarse fuera de Alemania, ante nuestro importador general o distribuidor local. Le rogamos que, junto con el dispositivo y la documentación acreditativa de la compra, incluya una descripción detallada del problema y nos facilite asimismo un número de teléfono para poder plantearle las preguntas que pudiesen surgir. Para evitar que el dispositivo

sufra daños durante el transporte, le aconsejamos que procure emplear un embalaje apropiado para ello (por ejemplo, el embalaje original dentro de una caja protectora).

5. Quedan excluidos de la garantía del fabricante los daños causados por manipulación inadecuada, errores de manejo, usos indebidos, factores externos, sobretensiones o impactos de rayos, alteraciones del producto o accesorios complementarios incorporados. Quedan asimismo excluidos de la garantía los componentes sometidos a desgaste (por ejemplo: pilas, fusibles, baterías, tarjetas de memoria) y los daños provocados por componentes sometidos a desgaste (por ejemplo, por pilas agotadas). También quedan excluidos de la garantía los daños ocurridos durante el transporte, los daños indirectos y los costes por interrupciones del servicio y tiempos de los traslados.

6. La garantía se considerará extinguida si se efectúan reparaciones en talleres no autorizados.

Ελληνικά

Προβλεπόμενη χρήση

Το COMfortel D-400 είναι ένα τηλέφωνο VoIP για σύνδεση στο Ethernet. Το τηλέφωνο είναι ενσύρματο και προορίζεται για λειτουργία σε κλειστούς, ξηρούς χώρους.

i Σημείωση: Για να διασφαλιστεί η απρόσκοπτη λειτουργία, ορισμένες τοπικές λειτουργίες δεν είναι διαθέσιμες στα τερματικά μετά την παροχή από ένα PBX νέφους (π.χ. COMuniq ONE). Ένα PBX νέφους μεταδίδει νέα αρχεία διαμόρφωσης στα τηλέφωνα σε τακτά χρονικά διαστήματα. Τα δεδομένα που είναι αποθηκευμένα τοπικά στο τηλέφωνο μπορούν να διαγραφούν ή να μηδενιστούν.

Υποδείξεις ασφαλείας

Τηρείτε τις ακόλουθες υποδείξεις για μια ασφαλή και χωρίς διαταραχές λειτουργία της COMfortel D-400. Η ακατάλληλη ή μη προβλεπόμενη χρήση μπορεί να οδηγήσει, π.χ. σε λειτουργικούς περιορισμούς, στην καταστροφή της συσκευής ή στη χειρότερη περίπτωση στη διακινδύνευση ατόμων. Πρόσθετες προειδοποιητικές υποδείξεις σχετικά με τον χειρισμό μπορείτε να βρείτε, αν είναι απαραίτητο, στα αντίστοιχα κεφάλαια.

Διαβάστε τις οδηγίες χρήσης που συνοδεύουν τη συσκευή και φυλάξτε τις.

Ασφαλής σύνδεση και λειτουργία

Κίνδυνος ηλεκτροπληξίας. Συνδέστε τη συσκευή, όπως περιγράφεται σε αυτές τις οδηγίες. Συνδέετε το καλώδιο σύνδεσης της συσκευής μόνο στις σχετικά προβλεπόμενες και σωστά τοποθετημένες πρίζες. Τηρείτε τα τεχνικά στοιχεία στην πινακίδα τύπου και σε αυτές τις οδηγίες. Χρησιμοποιείτε αποκλειστικά γνήσια εξαρτήματα και ανταλλακτικά.

Κίνδυνος βλάβης της ακοής και/ή διακοπή της φωνητικής σύνδεσης λόγω της χρήσης ακατάλληλων ακουστικών, εξωτερικών ηχείων ή ακουστικών. Τηρείτε τα τεχνικά στοιχεία για τη σύνδεση σετ ακουστικών.

Κίνδυνος ηλεκτροπληξίας κατά τη διάρκεια καταιγίδων. Εγκαταστήστε όλα τα καλώδια μέσα στο κτίριο (από εξειδικευμένο ηλεκτρολόγο).

Πιθανή βλάβη λόγω υπερθέρμανσης. Μην καλύπτετε τη συσκευή.

Συνθήκες τοποθεσίας

Λειτουργείτε το τηλέφωνο μόνο σε κλειστούς, ξηρούς χώρους.

Πιθανή ζημιά από πτώση αντικειμένων. Τοποθετήστε τη συσκευή έτσι ώστε η οθόνη να προστατεύεται από αντικείμενα που πέφτουν.

Περιορισμοί χρήσης

Κίνδυνος ηλεκτροπληξίας. Μην θέτετε σε λειτουργία μια συσκευή που έχει υποστεί ζημιά.

Κίνδυνος ηλεκτροπληξίας κατά τη διάρκεια καταιγίδων. Αποφεύγετε κατά τη διάρκεια καταιγίδων την επαφή με τη συσκευή.

Δεν προορίζεται για χρήση σε συστήματα υποστήριξης ζωής ή εφαρμογές εντός πυρηνικών εγκαταστάσεων. Πριν από τη χρήση της συσκευής σε τέτοιες εφαρμογές θα χρειαστείτε υποχρεωτικά μια προσαρμοσμένη στη συγκεκριμένη περίπτωση έγγραφη συγκατάθεση/δήλωση του κατασκευαστή.

Απαραίτητες γνώσεις για τη ρύθμιση

Πιθανός κίνδυνος για άτομα. λόγω ελλιπούς ή λανθασμένης εγκατάστασης, π.χ. λόγω κλήσεων έκτακτης ανάγκης που δεν μπορούν να πραγματοποιηθούν. Η ρύθμιση του προϊόντος πραγματοποιείται μέσω του τηλεφώνου ή μέσω ενός ενσωματωμένου διακομιστή web, του οποίου οι σελίδες καλούνται μέσω ενός προγράμματος περιήγησης στο web. Η σχετική βοήθεια διατίθεται στην αγγλική, γερμανική ή στη γαλλικά γλώσσα. Αν δεν είστε εξοικειωμένοι με αυτές τις γλώσσες και τους χρησιμοποιούμενους ειδικούς όρους, συμβουλευτείτε τεχνικά και γλωσσικά κατάλληλο εξειδικευμένο προσωπικό.

Επισκευή

Κίνδυνος ηλεκτροπληξίας. Μην ανοίγετε τη συσκευή. Το άνοιγμα και η επισκευή της συσκευής επιτρέπονται μόνο από τον κατασκευαστή.

Κίνδυνος τραυματισμού. Σε περίπτωση πρόκλησης ζημιάς στην οθόνη, χειριστείτε ή συσκευάστε προσεκτικά τη συσκευή.

Καθαρισμός

Πιθανή βλάβη από δεισδυτικά υγρά. Καθαρίζετε τη συσκευή μόνο με στεγνό πανί.

Τεχνικά στοιχεία

COMfortel D-400	
Τάση λειτουργίας	Τροφοδοσία με θύρα Ethernet μέσω PoE σύμφωνα με το IEEE 802.3af (σε περίπτωση απουσίας της υποστήριξης PoE του δικτύου με το διαθέσιμο COMfortel PoE-100 ή COMfortel PoE-1000 ως αξεσουάρ)
Κατηγορία PoE	Κατηγορία 0 (σήμανση στην πινακίδα τύπου)
Κατανάλωση ισχύος	ελάχ. 2,2 W, μέγ. 12,9 W
Σύνδεση συστήματος	10/100/1000 Tx Ethernet
2. θύρες Ethernet	10/100/1000 Tx Ethernet
Κωδικοποιητές VoIP	G.711 A-law, μ-Law, G.722 (ευρεία ζώνη), G.726, G.729, iLBC
2 συνδέσεις USB	Μία εξ αυτών για τη σύνδεση δομοστοιχείου επέκτασης πλήκτρου COMfortel D-XT20 / COMfortel D-XT20i
Προβολή	6 πολύχρωμες λυχνίες LED, φωτιζόμενη έγχρωμη οθόνη γραφικών, 480 × 272 pixel, φωτισμός φόντου

Στοιχεία χειρισμού	Πληκτρολόγιο επιλογής αριθμών, 12 πλήκτρα σταθερής λειτουργίας, πληκτρολόγιο κατεύθυνσης, οθόνη αφής με γυάλινη επιφάνεια
Ακουστικό	Ευρεία ζώνη ήχου, μικρόφωνο Elektret, δυναμικό ηχείο ακουστικού, συμβατό με ακουστικές συσκευές
Σετ ακουστικών	Ξεχωριστές θύρες για δυναμικό σετ ακουστικών, και με υποστήριξη ασύρματων ακουστικών με μικρόφωνο (DHSG)
Διακόπτης αγκίστρου	Μαγνητική επαφή διακόπτη
Περίβλημα	Πλαστικό, μαύρο ή λευκό
Μέγεθος (Π × Υ × Β)	238 mm × 125/160 mm × 145/195 mm
Βάρος	761 g
Θερμοκρασία	Λειτουργία: 0 έως 40 °C, αποθήκευση: -30 έως +70 °C, χωρίς συμπύκνωση
Ασφάλεια	CE

- 🔗 Λεπτομερείς πληροφορίες σχετικά με την κατανάλωση ενέργειας του τηλεφώνου και την πιθανή εξοικονόμηση ενέργειας με τη χρήση της λειτουργίας εξοικονόμησης ενέργειας θα βρείτε στην πλήρη βοήθεια/οδηγίες λειτουργίας: <https://bit.ly/42nPz0a>

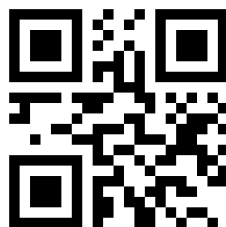

Τεχνικά στοιχεία για τη σύνδεση ενός σετ ακουστικών

Κατανάλωση ισχύος μικροφώνου	μέγ. 0,5 A
Ευαισθησία μικροφώνου	-43 dB
Αντίσταση ηχείου	100 Ohm
Ευαισθησία ηχείου σε 1 kHz	19,5 +/- 3 dBPa/V
Όρια στάθμης ήχου	24 dBPa

Πρώτη θέση σε λειτουργία

1. Συναρμολογήστε τη βάση της συσκευής (2 διαφορετικές γωνίες κλίσης) → **A1**

2. Συνδέστε το τηλέφωνο → **A2**

Το πλήκτρο μηνυμάτων αναβοσβήνει. Στην οθόνη θα εμφανιστεί αρχικά το λογότυπο της εταιρείας για 2 - 3 λεπτά, ακολουθούμενο από πληροφορίες σχετικά με την πρόοδο της παροχής.

Η διεύθυνση IP του τηλεφώνου εμφανίζεται στην επάνω δεξιά πλευρά της οθόνης.

3. Σημειώστε τη διεύθυνση IP.

i Σημείωση: Η περιγραφή ισχύει από την έκδοση υλικολογισμικού 2.4.

i Σημείωση: Κατά την αρχική θέση σε λειτουργία με παροχή (π.χ. σε ένα COMtrexx), το τηλέφωνο ξεκινάει έτοιμο για χρήση με την αρχική οθόνη. Διαφορετικά, το τηλέφωνο περιμένει για περαιτέρω καταχωρήσεις.

➔ Περισσότερες πληροφορίες – και για τη θέση σε λειτουργία χωρίς τροφοδότηση – μπορείτε να βρείτε στην πλήρη βοήθεια/οδηγίες λειτουργίας: <https://bit.ly/4cdpDq4>



Περιβαλλοντικές υποδείξεις



Απορρίψτε το υλικό συσκευασίας σωστά, φροντίζοντας για την προστασία του περιβάλλοντος.



Σε περίπτωση που η συσκευή συμπληρώσει την ωφέλιμη διάρκεια ζωής της, φροντίστε για την κατάλληλη απόρριψη (όχι μαζί με τα συνήθη οικιακά απορρίμματα).

Πληροφορηθείτε από τη δημοτική ή τοπική αρχή για τις δυνατότητες σωστής και φιλικής προς το περιβάλλον απόρριψης της συσκευής. Αν θέλετε να αναλάβουμε εμείς την απόρριψη, στείλτε τη συσκευή σας με δική σας επιβάρυνση στην Auerswald GmbH.

Δήλωση συμμόρφωσης

Η Auerswald GmbH δηλώνει τα εξής: Αυτό το προϊόν συμμορφώνεται με τις βασικές απαιτήσεις υγείας, ασφάλειας και περιβάλλοντος όλων των σχετικών ευρωπαϊκών οδηγιών. Η Δήλωση συμμόρφωσης βρίσκεται στη διεύθυνση: www.auerswald.de/en/start/support/products. Εκεί επιλέξτε το προϊόν. Στη συνέχεια, μπορείτε να κάνετε λήψη της δήλωσης συμμόρφωσης στην ενότητα »Documentations«.

Όροι παροχής εγγύησης

1. Η Auerswald GmbH, Hordorfer Straße 36, D-38162 Cremlingen, παρέχει ως κατασκευαστής αυτού του προϊόντος εγγύηση κατασκευαστή 24 μηνών από την ημερομηνία αγοράς.
2. Για εσάς ως καταναλωτή αυτό σημαίνει: Εγγυόμαστε ότι οι συσκευές μας είναι απαλλαγμένες από σφάλματα κατά την παράδοση και εξασφαλίζουμε 24 μήνες από αυτήν την ημερομηνία δωρεάν επισκευή ή δωρεάν αντικατάσταση, σε περίπτωση σφάλματος κατασκευής και παραιτούμαστε από το αποδεικτικό που πρέπει να υποβληθεί από εσάς ως καταναλωτή, σύμφωνα με τη νόμιμη εγγύηση, σχετικά με το ότι αυτό το σφάλμα υπήρχε ήδη το χρονικό σημείο της παράδοσης. Κατά την επισκευή ή την παράδοση της αντικατάστασης χρησιμοποιούμε είτε καινούργια είτε ανακατασκευασμένα μέρη. Τα μέρη που ενδεχομένως θα αφαιρεθούν από τη συσκευή περνούν στην ιδιοκτησία μας και επιτρέπεται να καταστραφούν.
3. Εκτός από την παρούσα εγγύηση ο πελάτης δικαιούται πλήρως τα νόμιμα δικαιώματα, όπως προκύπτουν από την εγγύηση περί ελαττωμάτων βάσει της σύμβασης αγοράς απέναντι στον προμηθευτή. Η νόμιμη εγγύηση περί ελαττωμάτων αφορά ωστόσο σε αντίθεση με τη δική μας εγγύηση κατασκευαστή μόνο την κατάσταση κατά το χρονικό σημείο της πώλησης (παράδοση).
4. Μπορείτε να επωφεληθείτε της παρούσας εγγύησης μόνο αν στείλετε την ελαττωματική συσκευή μαζί με μια σαφή απόδειξη αγοράς (τιμολόγιο ή απόδειξη) με δικά σας έξοδα στην Auerswald GmbH ή εκτός Γερμανίας σε δικό μας γενικό εισαγωγέα ή τοπικό διανομέα. Στην αποστολή συμπεριλάβετε λεπτομερή περιγραφή του σφάλματος και δηλώστε και τον αριθμό τηλεφώνου σας για ενδεχόμενες περαιτέρω ερωτήσεις. Για να αποφύγετε ζημιές κατά τη μεταφορά, χρησιμοποιήστε κατάλληλη συσκευασία μεταφοράς (π. χ. η αρχική συσκευασία μαζί με εξωτερικό χαρτόνι).
5. Από την εγγύηση κατασκευαστή εξαιρούνται οι ζημιές που προκαλούνται από ακατάλληλο χειρισμό, σφάλματα χειρισμού, εσφαλμένη χρήση, εξωτερικές επιρροές, αστραπές/υπέρταση, μετατροπές στο προϊόν, καθώς και επεκτάσεις. Επιπλέον, εξαιρούνται τα εξαρτήματα φθοράς (π. χ. μπαταρίες, ασφάλειες, συσσωρευτές, κάρτες

αποθήκευσης), καθώς και οι ζημιές που προκαλούνται από εξαρτήματα φθοράς (π.χ. λόγω διαρροής των μπαταριών). Επίσης, εξαιρούνται οι ζημιές κατά τη μεταφορά, οι επακόλουθες ζημιές, τα κόστη αστοχιών και των διαστημάτων μετακινήσεων.

6. Η εγγύηση παύει να ισχύει όταν οι επισκευές εκτελούνται από μη εξουσιοδοτημένα άτομα.

Français

Utilisation conforme

Le COMfortel D-400 est un téléphone VoIP pour raccordement à Ethernet. Le téléphone est filaire et est conçu pour une utilisation dans des pièces fermées et sèches.

 **Remarque** : Afin de garantir un fonctionnement sans faille, certaines fonctions locales ne sont pas disponibles sur les terminaux après le provisionnement par un système de télécommunication en nuage (p. ex. COMuniq ONE). Un PBX en nuage transmet à intervalles réguliers de nouveaux fichiers de configuration aux téléphones. Les données enregistrées localement sur le téléphone peuvent être effacées ou réinitialisées.

Consignes de sécurité

Veillez respecter les consignes suivantes pour un fonctionnement correct du COMfortel D-400 en toute sécurité. Une utilisation inappropriée ou non conforme peut p. ex. entraîner une limitation des fonctions, la destruction de l'appareil ou, dans les cas les plus graves, la mise en danger de personnes. Si besoin, vous trouverez des mises en garde supplémentaires concernant la manipulation de l'appareil dans les chapitres correspondants.

Veillez lire avec attention les notices se rapportant à l'appareil et les conserver.

Connexion et fonctionnement sécurisés

Risque de choc électrique. Raccordez l'appareil comme décrit dans cette notice. Connectez le câble de raccordement de l'appareil uniquement aux boîtes de jonction correctement installées et prévues à cet effet. Respectez les spécifications techniques figurant sur la plaque signalétique et dans cette notice. Utilisez exclusivement des accessoires et pièces de rechange d'origine.

Risque de dommages auditifs et/ou une connexion vocale perturbée en raison de l'utilisation de casques, de haut-parleurs externes ou d'écouteurs inadaptés. Pour connecter un micro-casque, respectez les spécifications techniques.

Risque de choc électrique en cas d'orage. Faites installer tous les câbles à l'intérieur du bâtiment (par un électricien qualifié).

Domages possibles dus à une surchauffe. Ne couvrez pas l'appareil.

Conditions environnantes

N'utilisez le téléphone que dans des pièces fermées et sèches.

Dommages possibles dus à la chute d'objets. Placez l'appareil de manière à ce que l'écran soit protégé des chutes d'objets.

Restrictions d'utilisation

Risque de choc électrique. Ne faites pas fonctionner d'appareil endommagé.

Risque de choc électrique en cas d'orage. Lors d'un orage, ne touchez pas l'appareil.

Ne pas utiliser dans les systèmes de survie ou dans les applications au sein des installations nucléaires. Une utilisation de l'appareil dans de telles conditions doit obligatoirement faire l'objet au préalable d'une autorisation individuelle spécifique écrite du fabricant.

Connaissances requises pour l'installation

Danger potentiel pour les personnes en raison d'une installation incomplète ou défectueuse, p. ex. en raison d'appels d'urgence qui ne peuvent être exécutés. L'installation du produit se fait par le téléphone ou par un serveur Web intégré dont les pages sont affichées via un navigateur Web. L'aide correspondante est disponible en anglais, en allemand ou en français. Si vous ne maîtrisez pas ces langues et si la terminologie ne vous est pas familière, faites-vous assister par un professionnel spécialisé et comprenant ces langues.

Réparation

Risque de choc électrique. N'ouvrez pas l'appareil. Seul le fabricant peut ouvrir et réparer l'appareil.

Risque de blessure. Veillez à manipuler et à emballer l'appareil avec précaution si l'écran est endommagé.

Nettoyage

Dommages possibles causés par la pénétration de liquides. Nettoyez uniquement l'appareil avec un chiffon sec.

Spécifications techniques

COMfortel D-400	
Tension de fonctionnement	Alimentation par port Ethernet via PoE conformément à IEEE 802.3af (en cas d'absence de compatibilité PoE du réseau, avec COMfortel PoE-100 ou COMfortel PoE-1000 disponibles comme accessoires)
Classe PoE	Classe 0 (marquage sur la plaque signalétique)
Puissance absorbée	2,2 W min., 12,9 W max.
Raccordement au système	10/100/1000 Tx Ethernet
2e port Ethernet	10/100/1000 Tx Ethernet
Codecs VoIP	G.711 A-law, μ -Law, G.722 (bande large), G.726, G.729, iLBC
2 ports USB	Connexion USB exclusivement pour un module d'extension de touches COMfortel D-XT20 / COMfortel D-XT20i.

Indicateurs	6 LED multicolores, écran graphique éclairé couleur, 480 × 272 pixels, rétro-éclairage
Éléments de commande	Clavier téléphonique, 12 touches à fonction fixe, croix directionnelle, écran tactile avec surface en verre
Écouteur	Audio à large bande, microphone à électret, haut-parleur écouteur dynamique, compatible avec appareils auditifs
Micro-casque	Interface séparée pour micro-casques dynamiques, également compatibles DHSG
Crochet commutateur	Commutateur de contact magnétique
Boîtier	Plastique, noir ou blanc
Taille (L × H × P)	238 mm × 125/160 mm × 145/195 mm
Poids	761 g
Température	En fonctionnement : 0 à 40 °C, entreposage : -30 à +70 °C, sans condensation
Sécurité	CE

- Vous trouverez des informations détaillées sur la consommation d'énergie du téléphone et sur les économies d'énergie possibles en utilisant la fonction d'économie d'énergie dans l'aide/le mode d'emploi complet : <https://bit.ly/4arjMgI>

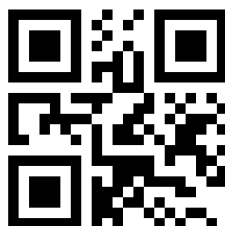

Spécifications techniques pour la connexion d'un micro-casque

Alimentation microphone	0,5 mA max.
Sensibilité microphone	-43 dB
Impédance haut-parleur	100 Ohm
Sensibilité haut-parleur pour 1 kHz	19,5 +/- 3 dBPa/V
Limite du niveau sonore	24 dBPa

Première mise en service

1. Montez le pied de l'appareil (2 angles d'inclinaison différents) → **A1**
2. Connecter le téléphone → **A2**

La touche de messages clignote. L'écran affiche d'abord le logo de l'entreprise pendant 2 à 3 minutes, puis des indications sur la progression du provisionnement.

L'adresse IP du téléphone s'affiche en haut à droite de l'écran.

3. Notez l'adresse IP.

i Remarque : Cette description est valable à partir de la version 2.4 du firmware.

i Remarque : Lors de la première mise en service avec approvisionnement (par ex. sur un COMtrexx), le téléphone démarre prêt à l'emploi avec l'écran d'accueil. Dans le cas contraire, le téléphone attend d'autres entrées.

-  Vous trouverez de plus amples informations – également pour la mise en service sans approvisionnement – dans l'aide/le mode d'emploi complet : <https://bit.ly/46Gljh1>

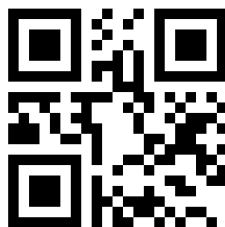

Consignes relatives à l'environnement



Veillez jeter ou recycler l'emballage dans le respect de l'environnement.



Si l'appareil n'est plus utilisé, veuillez vous assurer qu'il est mis au rebut de manière appropriée (et n'est pas jeté avec les ordures ménagères).

Renseignez-vous auprès de votre ville ou commune pour savoir quelles sont les possibilités de recyclage et de gestion des déchets pouvant s'appliquer à l'appareil. Si vous souhaitez que nous nous chargions de la gestion des déchets liés à l'appareil, envoyez l'appareil à vos frais à Auerswald GmbH.

Déclaration de conformité

Auerswald GmbH déclare: Ce produit est conforme aux exigences de base en matière de santé, de sécurité et d'environnement de toutes les directives européennes pertinentes. Vous trouverez la Déclaration de conformité sous : www.auerswald.de/en/start/support/products. Sélectionnez le produit là-bas. Vous pouvez ensuite télécharger la déclaration de conformité sous « Documentation ».

Conditions de garantie

1. La société Auerswald GmbH, Hordorfer Straße 36, D-38162 Cremlingen, accorde une garantie fabricant sur ce produit, pour une durée de 24 mois suivant la date d'achat.
2. Pour vous en tant que client, ceci signifie que : nous garantissons que nos appareils sont irréprochables en l'état à la livraison et que nous nous engageons, pour une période de 24 mois suivant cette date, à effectuer une réparation ou à livrer une pièce de rechange sans coûts supplémentaires dans le cas où un défaut de fabrication serait constaté, et que nous renonçons à exiger de vous, en qualité de client, la présentation d'une preuve de présence du défaut à la livraison comme ceci est généralement le cas dans le respect de la garantie légale. Lors de la réparation ou de la livraison de la pièce de rechange, nous utilisons des pièces neuves ou des pièces à l'état neuf. Le cas échéant, les pièces retirées de l'appareil nous appartiennent et peuvent être détruites.
3. En plus de cette garantie, le client dispose pleinement des droits relatifs à la garantie légale de conformité sur la base du contrat de vente conclu avec le distributeur/ revendeur qui lui sont conférés par la loi. La garantie légale de conformité ne concerne que la qualité de la marchandise au moment de la vente (transfert), contrairement à notre garantie fabricant.
4. Vous ne pouvez faire valoir cette garantie que lorsque vous envoyez à vos frais l'appareil défectueux accompagné d'une preuve d'achat (facture ou ticket de caisse) à Auerswald GmbH ou, hors d'Allemagne, à notre importateur général ou distributeur sur place. Veuillez joindre à cet envoi une description détaillée du défaut ainsi que votre numéro de téléphone afin que nous puissions vous contacter au besoin. Afin d'éviter tout dommage lors du transport, veuillez vous assurer que l'appareil est placé dans un emballage adapté (par ex. emballage original placé dans un carton).
5. Les dommages résultant d'une utilisation non conforme, d'erreurs de manipulation, d'une utilisation abusive, d'influences extérieures, de la foudre/d'une surtension, d'une modification du produit et d'ajouts, sont exclus de la garantie fabricant. Les pièces d'usure sont également exclues de la garantie (par ex. piles, fusibles, batteries, cartes mémoires), tout comme les dommages résultant des pièces d'usures (par ex. en

raison de piles déchargées). Les dommages résultant du transport, les dommages consécutifs ainsi que les coûts liés aux temps d'attente et d'acheminement, sont également exclus de la garantie fabricant.

6. La garantie est rendue caduque lors de l'exécution de réparations effectuées par des organismes non autorisés.

Italiano

Uso previsto

Lo COMfortel D-400 è un telefono VoiP da collegare alla rete Ethernet. Il telefono è collegato via cavo e progettato per essere utilizzato in locali chiusi e asciutti.

 **Nota:** Per garantire un funzionamento senza problemi, dopo il provisioning da parte di un centralino cloud (ad es. COMuniq ONE), alcune funzioni locali non sono disponibili sui terminali. Un centralino cloud trasmette nuovi file di configurazione ai telefoni a intervalli regolari. I dati memorizzati localmente sul telefono possono essere cancellati o ripristinati.

Indicazioni di sicurezza

Per un funzionamento sicuro ed efficiente del COMfortel D-400, osservare le seguenti indicazioni. L'uso scorretto o improprio può limitare le funzioni del dispositivo, causarne il malfunzionamento o la distruzione oppure, nel peggiore dei casi, creare situazioni pericolose per le persone. Ulteriori avvertimenti per l'uso, se del caso, si trovano nei capitoli corrispondenti. Leggere e conservare le istruzioni fornite insieme al dispositivo.

Collegamento e funzionamento sicuri

Pericolo di scossa elettrica. Collegare il dispositivo come descritto nelle presenti istruzioni. Collegare il cavo di alimentazione del dispositivo solo a prese idonee e installate a regola d'arte. Rispettare i dati tecnici riportati sulla targhetta e nelle presenti istruzioni. Utilizzare esclusivamente accessori e ricambi originali.

Rischio di danni all'udito e/o connessione vocale interrotta a causa dell'uso di cuffie, altoparlanti esterni o auricolari non idonei. Rispettare i dati tecnici per il collegamento di una cuffia auricolare.

Pericolo di scosse elettriche durante i temporali. Far installare tutti i cavi all'interno dell'edificio (da un elettricista qualificato).

Possibili danni dovuti al surriscaldamento. Non coprire il dispositivo.

Condizioni ambientali

Utilizzare il telefono solo in locali chiusi e asciutti.

Possibili danni dovuti alla caduta di oggetti. Posizionare il dispositivo in modo che il display sia protetto dalla caduta di oggetti.

Limiti di utilizzo

Pericolo di scossa elettrica. Non mettere in funzione il dispositivo se danneggiato.

Pericolo di scosse elettriche durante i temporali. Durante i temporali evitare di toccare il dispositivo.

Non adatto all'uso in sistemi di supporto vitale o applicazioni all'interno di impianti nucleari. L'uso del dispositivo per applicazioni di questo tipo presuppone obbligatoriamente il consenso/la dichiarazione scritta del produttore per il caso specifico.

Conoscenze necessarie per la configurazione

Potenziale pericolo per le persone a causa di un'installazione incompleta o difettosa, ad esempio a causa di chiamate di emergenza che non possono essere eseguite. Il prodotto può essere configurato tramite il telefono o un server web integrato le cui pagine possano essere richiamate tramite il browser web. La guida corrispondente è disponibile in lingua inglese, tedesco o francese. In caso di scarsa padronanza di tali lingue e dei termini tecnici utilizzati, rivolgersi a un tecnico con conoscenze linguistiche adeguate.

Riparazione

Pericolo di scossa elettrica. Non aprire il dispositivo. Solo il produttore può aprire e riparare il dispositivo.

Rischio di lesioni. In caso di display danneggiato, maneggiare o imballare il dispositivo con cura.

Pulizia

Possibili danni dovuti alla penetrazione di liquidi. Pulire il dispositivo solo con un panno asciutto.

Dati tecnici

COMfortel D-400	
Tensione di funzionamento	Alimentazione PoE tramite porta Ethernet a norma IEEE 802.3af (se la rete non supporta la tecnologia PoE, con COMfortel PoE-100 o COMfortel PoE-1000 disponibile come accessorio)
Classe PoE	Classe 0 (contrassegnata sulla targhetta)
Potenza assorbita	min. 2,2 W, max. 12,9 W
Collegamento al sistema	10/100/1000 Tx Ethernet
2ª porta Ethernet	10/100/1000 Tx Ethernet
Codec VoIP	G.711 A-law, μ -Law, G.722 (banda larga), G.726, G.729, iLBC
2 collegamenti USB	Delle quali una per il collegamento di un modulo estensione tasti COMfortel D-XT20 / COMfortel D-XT20i
Visualizza	6 LED a più colori, display grafico illuminato a colori, 480 × 272 pixel, retroilluminazione
Elementi di comando	Tastiera, 12 tasti funzione fissi, tastierino direzionale, touch screen con superficie di vetro

Ricevitore	Audio a banda larga, microfono a electret, ricevitore con altoparlante dinamico, compatibile con apparecchio acustico
Cuffia auricolare	Interfaccia separata per cuffie auricolari dinamiche, anche con supporto della tecnologia wireless (DHSG)
Commutatore a forchetta	Contatto di commutazione magnetico
Involucro	Plastica, nera o bianca
Dimensioni (L x H x P)	238 mm x 125/160 mm x 145/195 mm
Peso	761 g
Temperatura	Funzionamento: da 0 a 40 °C, stoccaggio: da -30 a +70 °C, senza formazione di condensa
Sicurezza	CE

-  Informazioni dettagliate sul consumo energetico del telefono e sul possibile risparmio energetico utilizzando la funzione di risparmio energetico sono disponibili nella guida completa/ istruzioni per l'uso: <https://bit.ly/42nPz0a>



Dati tecnici per il collegamento di una cuffia auricolare

Assorbimento di corrente del microfono	max. 0,5 mA
Sensibilità del microfono	-43 dB
Impedenza degli altoparlanti	100 Ohm
Sensibilità degli altoparlanti a 1 kHz	19,5 +/- 3 dBPa/V
Limite del livello sonoro	24 dBPa

Prima messa in funzione

1. Montare il piedino del dispositivo (2 diversi angoli di inclinazione) → **A1**
2. Collegare il telefono → **A2**

Il tasto messaggi lampeggia. Sul display viene prima visualizzato il logo dell'azienda per 2-3 minuti, seguito da informazioni sull'avanzamento del provisioning.

L'indirizzo IP del telefono è visualizzato in alto a destra sul display.

3. Annotare l'indirizzo IP.

 **Nota:** La descrizione si applica a partire dalla versione 2.4 del firmware.

 **Nota:** Durante la prima messa in funzione con il provisioning (ad es. su un COMtrexx), il telefono si avvia pronto all'uso con la schermata iniziale. Altrimenti, il telefono attende ulteriori inserimenti.

-  Ulteriori informazioni – anche per la messa in funzione senza provisioning – sono disponibili nella guida completa/ istruzioni per l'uso: <https://bit.ly/4cdpDq4>



Note di carattere ambientale



Smaltire il materiale dell'imballaggio nel rispetto dell'ambiente e delle norme vigenti in materia.



Qualora il dispositivo non serva più, smaltirlo a regola d'arte (non insieme ai normali rifiuti domestici).

Informarsi presso le autorità locali o comunali sulle modalità di smaltimento corrette ed ecologiche del dispositivo. Su richiesta, Auerswald può farsi carico dello smaltimento. Per avvalersi di tale possibilità spedire il dispositivo a proprie spese ad Auerswald GmbH.

Dichiarazione di conformità

Auerswald GmbH dichiara: Il presente prodotto soddisfa i requisiti fondamentali in materia di salute, sicurezza e ambiente di tutte le direttive europee applicabili. La Dichiarazione di conformità è disponibile all'indirizzo: www.auerswald.de/en/start/support/products. Selezionare il prodotto di interesse. La dichiarazione di conformità può essere scaricata alla voce »Documentations«.

Condizioni di garanzia

1. In qualità di produttore, Auerswald GmbH, Hordorfer Straße 36, D-38162 Cremlingen, Germania, concede su questo prodotto 24 mesi di garanzia del produttore a partire dalla data di acquisto.
2. Per il consumatore questo significa che: Garantiamo che al momento della consegna i nostri dispositivi non presentano difetti e provvediamo alla loro riparazione o sostituzione gratuita qualora emerga un difetto di produzione nei 24 mesi a partire dalla data di consegna. Rinunciamo alla prova che il consumatore deve fornire ai sensi della garanzia di legge per dimostrare la presenza del difetto già al momento della consegna. Per la riparazione o la fornitura sostitutiva utilizziamo componenti nuovi o equivalenti a quelli nuovi. I componenti eventualmente rimossi dal dispositivo diventano di nostra proprietà e possono essere distrutti.
3. Oltre alla presente garanzia, il cliente può avvalersi di tutti i diritti di legge nei confronti del fornitore risultanti dalla garanzia per vizi della cosa venduta sulla base del contratto di compravendita. A differenza della garanzia del produttore da noi concessa, la garanzia di legge per i vizi della cosa venduta riguarda unicamente le condizioni al momento della vendita (consegna).
4. È possibile usufruire della presente garanzia solo inviando il dispositivo difettoso, unitamente a un documento giustificativo dell'acquisto (fattura o scontrino inequivocabili), ad Auerswald GmbH oppure al nostro importatore generale o distributore locale se al di fuori della Germania. Allegare anche una descrizione dettagliata del difetto e riportare il proprio numero di telefono per eventuali richieste di chiarimento. Per evitare danni durante il trasporto, imballare il dispositivo adeguatamente (per es. inserire il dispositivo nell'imballaggio originale, quindi all'interno di un'ulteriore scatola di cartone).
5. La garanzia del produttore non copre i danni causati da uso inadeguato, errori di azionamento, uso improprio, influssi esterni, fulmini/sovratensioni, modifiche del prodotto e aggiunta di componenti. La garanzia non si applica ai componenti soggetti a usura (per es. batterie, fusibili, batterie ricaricabili, schede di memoria) e non copre eventuali danni causati da tali componenti (per es. in seguito alla fuoriuscita del liquido

delle batterie). La garanzia non copre inoltre i danni di trasporto, i danni indiretti e i costi subiti in seguito ai tempi di fuori servizio e di transito.

6. Eventuali riparazioni eseguite da centri non autorizzati comportano la decadenza del diritto alla garanzia.

Nederlands

Gebruiksdoel

De COMfortel D-400 is een VoIP-telefoon voor aansluiting op het ethernet. De telefoon wordt aangesloten met een snoer en is bedoeld voor gebruik in gesloten, droge ruimtes.

 **Opmerking:** Om een probleemloze werking te garanderen, zijn sommige lokale functies niet beschikbaar op de terminals na provisioning door een cloud telefooncentrale (bijv. COMuniq ONE). Een cloud telefooncentrale stuurt regelmatig nieuwe configuratiebestanden naar de telefoons. Lokaal op de telefoon opgeslagen gegevens kunnen worden gewist of gereset.

Veiligheidsinstructies

Neem voor een veilig en storingsvrij gebruik van het COMfortel D-400 de onderstaande aanwijzingen in acht. Een verkeerd of oneigenlijk gebruik van het apparaat kan bijvoorbeeld beperkingen in de werking of onherstelbare schade aan het apparaat en in het ergste geval gevaar voor personen tot gevolg hebben. Aanvullende waarschuwingen met betrekking tot het omgaan met het product vindt u voor zover nodig in de desbetreffende hoofdstukken. Lees de bij het apparaat behorende handleidingen door en bewaar deze.

Veilige aansluiting en bediening

Gevaar voor elektrische schokken. Sluit het apparaat aan zoals in deze handleiding beschreven. Sluit de aansluitkabels van het apparaat alleen aan op de daarvoor bedoelde, vakkundig geïnstalleerde contactdozen. Neem de technische gegevens op het typeplaatje en in deze handleiding in acht. Gebruik uitsluitend origineel toebehoren en originele reservedelen.

Risico op gehoorschade en/of een verstoorde spraakverbinding door het gebruik van ongeschikte hoofdtelefoons, externe luidsprekers of oordopjes. Neem de technische gegevens voor het aansluiten van een headset in acht.

Gevaar voor elektrische schokken tijdens onweer. Laat alle kabels in het gebouw installeren (door een gekwalificeerde electricien).

Mogelijke schade door oververhitting. Dek het apparaat niet af.

Voorwaarden voor de gebruikslocatie

Gebruik de telefoon alleen in gesloten, droge ruimtes.

Mogelijke schade door vallende voorwerpen. Plaats het apparaat zodanig dat het display beschermd is tegen vallende voorwerpen.

Gebruiksbeperking

Gevaar voor elektrische schokken. Neem een beschadigd apparaat nooit in gebruik.

Gevaar voor elektrische schokken tijdens onweer. Raak het apparaat niet aan als het onweert.

Niet geschikt voor gebruik in levensondersteunende systemen of toepassingen in nucleaire installaties. Het gebruik van het apparaat voor dergelijke toepassingen is uitsluitend toegestaan met voorafgaande schriftelijke toestemming/een vooraf afgegeven schriftelijke verklaring van de fabrikant voor het geval in kwestie.

Voor de installatie benodigde kennis

Mogelijk gevaar voor personen als gevolg van onvolledige of foutieve installatie, bijvoorbeeld wegens noodoproepen die niet uitgevoerd kunnen worden. Het product wordt geïnstalleerd via de telefoon of via een geïntegreerde webserver, waarvan de pagina's kunnen worden opgeroepen via een webbrowser. De bijbehorende hulp is beschikbaar in de Engelse, de Duitse of de Frans taal. Als u deze talen en de gebruikte vaktermen niet kent, schakel dan een geschikte vakman in die ze wel beheerst.

Reparatie

Gevaar voor elektrische schokken. Open het apparaat niet. Alleen de fabrikant mag het apparaat openen en repareren.

Risico op letsel. Als het display beschadigd is, behandel en verpak het apparaat dan voorzichtig.

Reiniging

Mogelijke schade door binnendringende vloeistoffen. Reinig het apparaat alleen met een droge doek.

Technische gegevens

COMfortel D-400	
Bedrijfsspanning	Voeding via ethernetpoort door middel van PoE conform IEEE 802.3af (bij het ontbreken van PoE-ondersteuning van het netwerk met een als toebehoren verkrijgbare COMfortel PoE-100 of COMfortel PoE-1000
PoE-klasse	Class 0 (aangegeven op het typeplaatje)
Opgenomen vermogen	min. 2,2 W, max. 12,9 W
Systeemaansluiting	10/100/1000, Tx ethernet
2e ethernetpoort	10/100/1000, Tx ethernet
VoIP-codecs	G.711 A-law, μ -Law, G.722 (Wideband), G.726, G.729, iLBC
2 USB-aansluitingen	Één daarvan voor het aansluiten van een toetsuitbreidingsmodule COMfortel D-XT20 /COMfortel D-XT20i
Weergave	6 meerkleurige leds, verlicht grafisch kleurendisplay, 480 × 272 pixels, achtergrondverlichting

Elementen voor bediening	toetsenblok, 12 toetsen vaste functietoetsen, navigatietoetsen, touchscreen met glazen oppervlak
Hoorn	breedband-audio, elektretmicrofoon, dynamische luidspreker in de hoorn, compatibel met gehoorapparaten
Headset	Afzonderlijke interface voor dynamische headsets, ook met ondersteuning voor draadloze headsets (DHSG)
Telefoonhaak	magnetisch schakelcontact
Behuizing	Kunststof, zwart of wit
Afmetingen (B × H × D)	238 mm × 125/160 mm × 145/195 mm
Gewicht	761 g
Temperatuur	Gebruik: 0 tot 40 °C, opslag: -30 tot +70 °C, niet condenserend
Veiligheid	CE

-  Gedetailleerde informatie over het energieverbruik van de telefoon en mogelijke energiebesparingen door de energiebesparingsfunctie te gebruiken, is te vinden in de volledige help/gebruiksaanwijzing: <https://bit.ly/42nPz0a>



Technische gegevens voor het aansluiten van een headset

Stroomverbruik microfoon	max. 0,5 mA
Gevoeligheid microfoon	-43 dB
Impedantie luidspreker	100 Ohm
Gevoeligheid luidspreker bij 1 kHz	19,5 +/- 3 dBPa/V
Grens geluidsniveau	24 dBPa

Ingebruikneming

1. Monteer de standaard (2 verschillende hellingshoeken) → **A1**
2. Sluit de telefoon aan → **A2**

De berichttoets knippert. Op het scherm verschijnt eerst gedurende 2 - 3 minuten het bedrijfslogo, gevolgd door informatie over de voortgang van de installatie.

Het IP-adres van de telefoon wordt rechtsboven in het scherm weergegeven.

3. Noteer het IP-adres.

 **Opmerking:** De beschrijving geldt vanaf firmwareversie 2.4.

 **Opmerking:** Tijdens de eerste ingebruikname met provisioning (bijv. op een COMtrexx) start de telefoon gebruiksklaar op met het startscherm. Anders wacht de telefoon op verdere invoer.

-  Meer informatie – ook voor inbedrijfstelling zonder provisioning – is te vinden in de volledige help/gebruiksaanwijzing: <https://bit.ly/4cdpDq4>

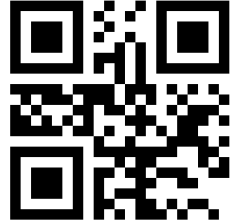

Milieuvoorschriften



Voer het verpakkingsmateriaal correct af om het milieu te sparen.



Wanneer het apparaat eenmaal is uitgediend, let dan op een correcte afvoer (niet in het normale huisvuil).



Informeer bij uw lokale autoriteiten naar de mogelijkheden voor het milieuvriendelijk afvoeren van uw apparaat. Als u wilt dat wij het apparaat voor u afvoeren, stuur het apparaat dan voor uw eigen rekening naar Auerswald GmbH.

Verklaring van overeenstemming

Auerswald GmbH verklaart: Dit product is in overeenstemming met de fundamentele gezondheids-, veiligheids- en milieu-eisen van alle relevante Europese richtlijnen. De Verklaring van overeenstemming is te vinden op: www.auerswald.de/en/start/support/products. Selecteer hier het betreffende product. Onder »Documentations« kunt u de verklaring van overeenstemming dan downloaden.

Garantievoorwaarden

1. Auerswald GmbH, Hordorfer Straße 36, D-38162 Cremlingen, verleent als fabrikant op dit product 24 maanden fabrieksgarantie vanaf de koopdatum.
2. Dit betekent voor u als gebruiker: Wij garanderen dat onze apparaten bij de overdracht foutloos functioneren en zorgen tot 24 maanden vanaf deze datum voor een kostenloze reparatie of wij leveren kosteloos een vervanging, indien een fabricagefout optreedt en zien af van het door u als gebruiker aan te voeren bewijs als bij de wettelijke garantie, dat deze fout op het tijdstip van overdracht al aanwezig was. Bij de reparatie of de levering van vervangende onderdelen gebruiken wij nieuwe of gelijkwaardige onderdelen. Het apparaat en eventueel uitgenomen onderdelen gaan over in ons eigendom en mogen worden vernietigd.
3. Naast deze garantie heeft de klant in volledige omvang het wettelijke recht op garantie op basis van het koopverdrag ten opzichte van de leverancier. De wettelijke garantie betreft echter in tegenstelling tot onze fabrieksgarantie alleen de kwaliteit op het tijdstip van verkoop (overdracht).
4. U kunt alleen aanspraak maken op deze garantie, wanneer u het defecte apparaat met een eenduidig koopbewijs (factuur of kassabon) op uw kosten aan Auerswald GmbH verzendt of, buiten Duitsland, aan onze importeur of distributeur ter plaatse. Voeg aan deze zending een uitgebreide foutbeschrijving toe en vermeld voor eventuele vragen ook uw telefoonnummer. Zorg voor geschikte transportverpakking om transportschade te voorkomen (bijvoorbeeld originele verpakking met een retourdoos).
5. Uitgesloten van de fabrieksgarantie is schade, die ontstaat door verkeerde behandeling, bedieningsfouten, misbruik, externe invloeden, blikseminslag/ overspanning, veranderingen van het product en aangebouwde componenten. Bovendien zijn de slijtende delen uitgesloten (bijv. batterijen, zekeringen, accu's, geheugenkaarten), en door de slijtende delen veroorzaakte schade (bijv. door het uitlopen van batterijen). Ook transportschade, gevolgschade en kosten voor uitvaltijden zijn uitgesloten.
6. De garantie komt te vervallen wanneer reparaties door niet-geautoriseerde instanties worden uitgevoerd.

Polski

Użytkowanie zgodne z przeznaczeniem

COMfortel D-400 to telefon VoIP do podłączenia do Ethernetu. Jest to telefon przewodowy, przeznaczony do użytku w zamkniętych i suchych pomieszczeniach.

 **Wskazówka:** Aby zapewnić bezproblemową pracę, niektóre funkcje lokalne nie są dostępne na terminalach po dostarczeniu ich przez centralę w chmurze (np. COMuniq ONE). Centrala w chmurze przesyła nowe pliki konfiguracyjne do telefonów w regularnych odstępach czasu. Dane przechowywane lokalnie w telefonie można usunąć lub zresetować.

Wskazówki bezpieczeństwa

Aby zapewnić bezpieczne i niezawodne działanie COMfortel D-400, należy przestrzegać poniższych wskazówek. Nieprawidłowe lub niezgodne z przeznaczeniem korzystanie z urządzenia może prowadzić np. do ograniczenia funkcjonalności, zakłóceń w działaniu urządzenia, jego zniszczenia, a w skrajnym wypadku — do zagrożenia życia. Dodatkowe ostrzeżenia odnoszące się do konkretnych czynności można w razie potrzeby odszukać w odpowiednich rozdziałach.

Należy przeczytać załączone instrukcje obsługi urządzenia i zachować je.

Bezpieczne podłączenie i obsługa

Niebezpieczeństwo porażenia prądem. Urządzenie należy podłączyć zgodnie z opisem zawartym w tej instrukcji. Przewody urządzenia należy podłączać wyłącznie do odpowiednich i prawidłowo zainstalowanych gniazd przyłączeniowych. Należy przestrzegać danych technicznych podawanych na tabliczce znamionowej i w tej instrukcji. Należy używać wyłącznie oryginalnych akcesoriów i części zamiennych.

Ryzyko uszkodzenia słuchu i/lub zakłócone połączenie głosowe spowodowane użyciem nieodpowiednich zestawów słuchawkowych, głośników zewnętrznych lub słuchawek dousznych. Przestrzegać danych technicznych dotyczących podłączania zestawu słuchawkowego.

Niebezpieczeństwo porażenia prądem elektrycznym podczas burzy. Zleć instalację wszystkich kabli wewnątrz budynku (wykwalifikowanemu elektrykowi).

Możliwe uszkodzenia na skutek przegrzania. Nie przykrywać urządzenia.

Warunki w miejscu użytkowania

Telefonu należy używać wyłącznie w zamkniętych i suchych pomieszczeniach.

Możliwe uszkodzenia na skutek upadku przedmiotów. Umieść urządzenie w taki sposób, aby wyświetlacz był chroniony przed spadającymi przedmiotami.

Ograniczenia w użytkowaniu

Niebezpieczeństwo porażenia prądem. Nie należy włączać uszkodzonego urządzenia.

Niebezpieczeństwo porażenia prądem elektrycznym podczas burzy. W czasie burzy nie należy dotykać urządzenia.

Nie stosować w systemach podtrzymywania życia ani w obiektach jądrowych. Aby niniejsze urządzenie mogło być wykorzystywane do tego typu zastosowań, dla każdego pojedynczego przypadku bezwzględnie wymagana jest pisemna zgoda lub oświadczenie ze strony producenta.

Wiedza niezbędna podczas konfiguracji

Potencjalne zagrożenie dla ludzi z powodu niekompletnej lub wadliwej instalacji, np. z powodu połączeń alarmowych, których nie można wykonać. Konfigurację produktu wykonuje się przez telefon lub poprzez zainstalowane na zintegrowanym serwerze sieci Web strony internetowe, które można otwierać za pomocą przeglądarki internetowej. Właściwa pomoc jest dostępna w języku angielskim, niemieckim lub francuskim. Jeżeli te języki i zastosowane fachowe pojęcia sprawiają trudność, należy powierzyć te czynności osobie z odpowiednimi kwalifikacjami językowymi i merytorycznymi.

Naprawa

Niebezpieczeństwo porażenia prądem. Nie należy otwierać urządzenia. Tylko producent może otwierać i naprawiać urządzenie.

Ryzyko obrażeń. W przypadku uszkodzenia wyświetlacza zachować ostrożność podczas obsługi lub pakowania urządzenia.

Czyszczenie

Możliwe uszkodzenia spowodowane wnikaniem cieczy. Urządzenie należy czyścić jedynie suchą szmatką.

Dane techniczne

COMfortel D-400	
Napięcie robocze	Zasilanie przez port Ethernet za pomocą PoE zgodnie ze standardem IEEE 802.3af (w razie braku obsługi PoE w sieci można użyć urządzeń COMfortel PoE-100 albo COMfortel PoE-1000 dostępnych jako wyposażenie dodatkowe)
Klasa PoE	Klasa 0 (oznaczenie na tabliczce znamionowej)
Pobór mocy	min. 2,2 W, maks. 12,9 W
Przylącze systemowe	10/100/1000 Tx Ethernet

2. port Ethernetu	10/100/1000 Tx Ethernet
Kodeki VoIP	G.711 A-law, μ -Law, G.722 (Wideband), G.726, G.729, iLBC
2 gniazda USB	Jeden z nich do podłączenia modułu rozszerzenia przycisków COMfortel D-XT20 / COMfortel D-XT20i
Wyświetl	6 wielobarwnych diod LED, podświetlany kolorowy wyświetlacz graficzny, 480 × 272 pikseli
Elementy obsługi	Klawiatura przyciskowa, 12 przycisków stałych, podkładka kierunkowa, ekran dotykowy ze szklaną powierzchnią
Słuchawka	Dźwięk szerokopasmowy, mikrofon elektretowy, dynamiczny głośnik słuchawki, kompatybilny z aparatami słuchowymi
Zestaw słuchawkowy	Osobne złącze dla dynamicznych zestawów słuchawkowych, również z obsługą DHSG
Przełącznik aparatu	Magnetyczny zestyk przełączny
Obudowa	Tworzywo sztuczne, czarny lub biały
Rozmiar (szer. × wys. × gł.)	238 mm × 125/160 mm × 145/195 mm
Masa	761 g
Temperatura	Eksploatacja: od 0 do 40°C, przechowywanie: od -30 do +70°C, brak kondensacji
Bezpieczeństwo	CE

-  Szczegółowe informacje na temat zużycia energii przez telefon i możliwych oszczędności energii dzięki funkcji oszczędzania energii można znaleźć w pełnej pomocy/instrukcji obsługi: <https://bit.ly/42nPz0a>



Dane techniczne przyłącza zestawu słuchawkowego

Pobór prądu przez mikrofon	Maks. 0,5 mA
Czułość mikrofonu	-43 dB
Impedancja głośników	100 omów
Czułość głośników przy 1 kHz	19,5 +/- 3 dBPa/V
Granica poziomu dźwięku	24 dBPa

Pierwsze uruchomienie

1. Zamontuj podstawkę urządzenia (2 różne kąty pochyleń) → **A1**
2. Podłącz telefon → **A2**

Przycisk wiadomości miga. Na wyświetlaczu najpierw przez 2-3 minuty będzie widoczne logo firmy, a następnie informacje o postępie konfiguracji.

Adres IP telefonu jest wyświetlany w prawym górnym rogu wyświetlacza.

3. Zanotuj adres IP.

 **Wskazówka:** Opis dotyczy wersji oprogramowania sprzętowego 2.4.

i Wskazówka: Podczas pierwszego uruchomienia z provisioningiem (np. w COMtrexx), telefon uruchamia się gotowy do użycia z ekranem startowym. W przeciwnym razie telefon czeka na dalsze wpisy.

➔ Dalsze informacje – również dotyczące uruchamiania bez udostępniania – można znaleźć w pełnej pomocy/instrukcji obsługi: <https://bit.ly/4cdpDq4>

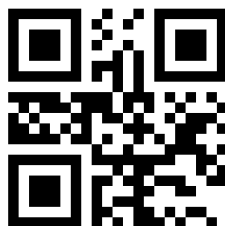

Wskazówki dotyczące ochrony środowiska



Materiał opakowaniowy należy zutylizować w sposób zgodny z zasadami ochrony środowiska.



Po zakończeniu użytkowania urządzenia należy zadbać o jego odpowiednią utylizację (oddzielnie od odpadów komunalnych).

W administracji miasta lub gminy należy zasięgnąć informacji o możliwości prawidłowej utylizacji urządzenia, zgodnej z zasadami ochrony środowiska. Urządzenie, które ma zostać zutylizowane, można również przesłać na swój koszt do firmy Auerswald GmbH.

Deklaracja zgodności

Auerswald GmbH oświadcza: Niniejszy produkt spełnia podstawowe wymagania dotyczące zdrowia, bezpieczeństwa i ochrony środowiska naturalnego określone we wszystkich właściwych dyrektywach europejskich. Deklarację zgodności można znaleźć pod adresem: www.auerswald.de/en/start/support/products. Proszę wybrać tam produkt. Następnie można pobrać deklarację zgodności w »Documentations«.

Warunki gwarancji

1. Spółka Auerswald GmbH, Hordorfer Straße 36, D-38162 Cremlingen, przyznaje jako producent 24-miesięczną gwarancję producenta na ten produkt, która rozpoczyna się w dniu zakupu.
2. Dla Państwa jako konsumenta oznacza to, co następuje: Gwarantujemy, że nasze urządzenia w momencie ich przekazania nie posiadają usterek, i zapewniamy bezpłatną naprawę lub darmową wymianę w ciągu 24 miesięcy od tej daty, w przypadku gdy w urządzeniu wykryta zostanie wada fabryczna, i rezygnujemy z obowiązku przedstawienia przez Państwa jako konsumenta dowodu, że dana usterka występowała już w momencie przekazania produktu, co jest wymagane w przypadku rękojmi. W przypadku naprawy lub wymiany używamy nowych części lub części posiadających wartość nowego produktu. Ewentualne części wymontowane z urządzenia stają się naszą własnością i mogą zostać zutylizowane.
3. Oprócz niniejszej gwarancji klientowi w pełnym zakresie przysługują ustawowe prawa z tytułu rękojmi przyznawanej na mocy umowy sprzedaży zawartej z dostawcą. W przeciwieństwie do naszej gwarancji producenta ustawowa rękojmia dotyczy tylko jakości w momencie sprzedaży (przekazania).
4. Z niniejszej gwarancji mogą Państwo skorzystać wyłącznie po przesłaniu wadliwego urządzenia na własny koszt wraz z jednoznacznym dowodem zakupu (rachunkiem lub paragonem) do firmy Auerswald GmbH bądź do naszego importera generalnego lub miejscowego dystrybutora, w przypadku klientów spoza Niemiec. Prosimy także o dołączenie do wysyłki szczegółowego opisu uszkodzenia i o podanie numeru telefonu do kontaktu w przypadku ewentualnych pytań. Aby uniknąć uszkodzeń w transporcie, należy zadbać o odpowiednie opakowanie na czas transportu (np. opakowanie oryginalne i karton zewnętrzny).

5. Gwarancją producenta nie są objęte szkody, które powstają na skutek niewłaściwego użytkowania, błędu operatora, nadużywania, czynników zewnętrznych, uderzenia pioruna/przebiecia, modyfikacji produktu lub jego rozbudowy. Ponadto gwarancja nie obejmuje części ulegających zużyciu (np. baterii, bezpieczników, akumulatorów, kart pamięci), a także uszkodzeń spowodowanych przez takie części (np. w wyniku wyczerpania się baterii). Ponadto z zakresu gwarancji wyłączone są szkody powstałe w transporcie, szkody pośrednie, koszty powstałe w trakcie awarii i transportu.

6. Gwarancja wygasa w przypadku wykonania napraw w nieautoryzowanym serwisie.

A1: Gerätefuß | Device base

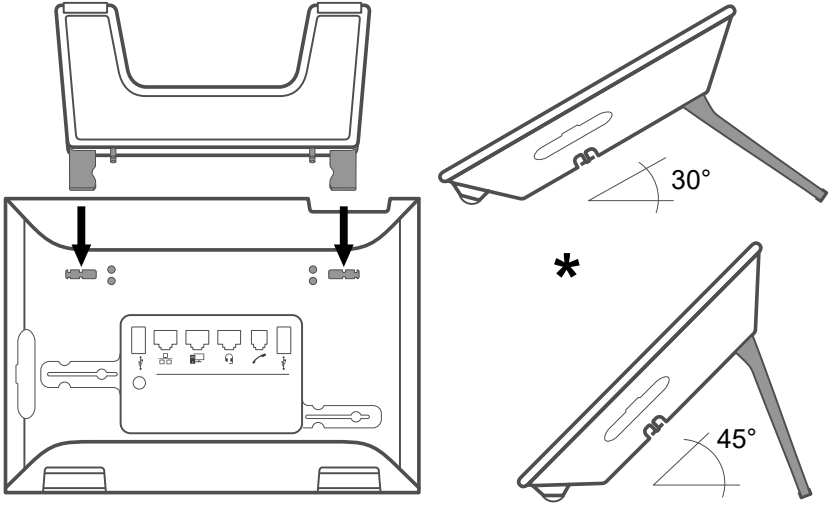

A2: Anschluss | Connection

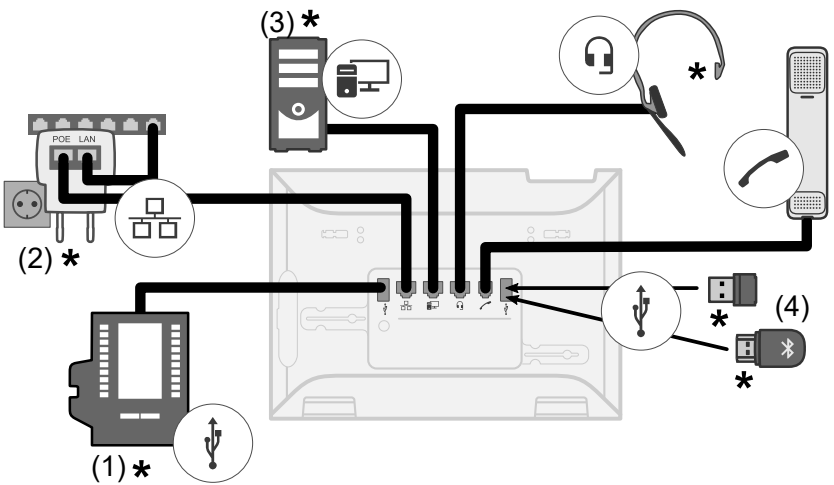

(1) Nur Anschluss COMfortel D-XT20/D-XT20i

(2) COMfortel PoE-100 (10/100 MBit/s) oder COMfortel PoE-1000 (10/100/1000 MBit/s) bei fehlender PoE-Versorgung

(3) Direkter PC-Anschluss über Netzkabel

(4) USB-Anschluss für Bluetooth-Dongle COMfortel D-Wireless (EZC-5200BS) oder optionale USB-Geräte

* Nicht im Lieferumfang

(1) Only for COMfortel D-XT20 / COMfortel D-XT20i connection

(2) COMfortel PoE-100 (10/100 Mbit/s) or COMfortel PoE-1000 (10/100/ 1000 Mbit/s) if there is no PoE supply

(3) Direct PC connection via network cable

(4) USB port for Bluetooth dongle COMfortel D-Wireless (EZC-5200BS) or optional USB devices

* Not included in the scope of delivery

(1) Solamente para conexión COMfortel D-XT20 / COMfortel D-XT20i

(2) COMfortel PoE-100 (10/100 MBit/s) o COMfortel PoE-1000 (10/100/ 1000 MBit/s) en ausencia de alimentación PoE

(3) Conexión PC directa mediante cable de red

(4) Puerto USB para dongle Bluetooth COMfortel D-Wireless (EZC-5200BS) o dispositivos USB opcional

* No incluido

(1) Μόνο για σύνδεση COMfortel D-XT20 / COMfortel D-XT20i

(2) COMfortel PoE-100 (10/100 MBit/s) ή COMfortel PoE-1000 (10/100/ 1000 MBit/s) σε περίπτωση απουσίας τροφοδοσίας PoE

(3) Απευθείας σύνδεση υπολογιστή μέσω καλωδίου δικτύου

(4) Σύνδεση USB για κλειδί προστασίας λογισμικού Bluetooth COMfortel DWireless (EZC-5200BS) ή προαιρετικές συσκευές USB

* Δεν περιλαμβάνεται στα παραδοτέα

(1) Seulement pour Raccordement COMfortel D-XT20 / COMfortel D-XT20i

(2) COMfortel PoE-100 (10/100 MBit/s) ou COMfortel PoE-1000 (10/100/ 1000 MBit/s) en l'absence d'alimentation PoE

(3) Connexion PC directe par câble réseau

(4) Port USB pour le dongle Bluetooth COMfortel D-Wireless (EZC-5200BS) ou les périphériques USB en option

* Non compris à la livraison

(1) Solo per collegamento COMfortel D-XT20 / COMfortel D-XT20i

(2) COMfortel PoE-100 (10/100 MBit/s) o COMfortel PoE-1000 (10/100/ 1000 MBit/s) in assenza di alimentazione PoE

(3) Collegamento del PC direttamente tramite cavo di rete

(4) Collegamento USB per dongle Bluetooth COMfortel D-Wireless (EZC-5200BS) o dispositivi USB opzionale

* Non in dotazione

(1) Alleen voor aansluiting COMfortel D-XT20 / COMfortel D-XT20i

(2) COMfortel PoE-100 (10/100 Mbit/s) of COMfortel PoE-1000 (10/100/ 1000 Mbit/s) bij het ontbreken van een PoE-voeding

(3) Directe PC-aansluiting via netwerkkabel

(4) USB-aansluiting voor bluetooth-dongle COMfortel D-Wireless (EZC-5200BS) of optioneel USB-apparaten

* Niet bij de levering inbegrepen

(1) Tylko do gniazdo COMfortel D-XT20 / COMfortel D-XT20i

(2) COMfortel PoE-100 (10/100 Mb/s) albo COMfortel PoE-1000 (10/100/ 1000 Mb/s) przy braku zasilania PoE

(3) Bezpośrednie przyłącze komputera przez kabel sieciowy

(4) Gniazdo USB do klucza sprzętowego Bluetooth COMfortel D-Wireless (EZC-5200BS) lub opcjonalne urządzeń USB

* Nie znajduje się w zakresie dostawy